

Spitfire Mk.IXc late version

eduard

BRITISH WWII FIGHTER

1/72 SCALE PLASTIC KIT

ProfiPACK
edition

#70121



ÚVODEM

V září 1941 se na evropské obloze objevil dosud neznámý německý stíhací letoun poháněný hvězdicovým motorem. Nová stíhačka měla nad britskými, zejména Spitfirem Mk.V, zřetelnou převahu. V německé konstrukci byl záhy rozpoznán Focke-Wulf Fw 190 A. Ztráty RAF nad západní Evropou začaly rychle narůstat až to té míry, že britské letectvo muselo v listopadu 1941 zastavit většinu denních operací nad evropským kontinentem. Pokus o spuštění tohoto typu bojových letů byl uskutečněn v březnu 1942. Počty ztrát však byly opět neúnosné, což opět vedlo k jejich zastavení. Vše díky Focke-Wulfům Fw 190 A. Prvním pokusem o odpověď na novou německou zbraň se stal Spitfire Mk.VIII, avšak komplexní přístup ke změnám konstrukce letounu způsobil, že nebylo možné jej dostat do sériové výroby v dostatečně blízkém časovém horizontu. V červnu 1942 přistál jeden z německých pilotů omylem na britském letišti a předal tak do britských rukou nepoškozený Fw 190 A. Srovnávací zkoušky Focke-Wulfu a Spitfiru Mk.V začaly téměř neprodleně. Cvičné souboje plně potvrdily situaci na frontě – šance britské stíhačky přestat setkání s Fw 190 bez úhony nebyly vysoké. Jediné britské stíhačky schopné postavit se plnohodnotně německému typu byly Spitfiry Mk.VII a Mk.VIII poháněné motorem Merlin 61. Jak však bylo poznamenáno výše, nedalo se čekat, že v dohledné době dospějí do fáze sériové výroby. Byla zde však ještě jedna cesta, jak získat dostatečně výkonnou stíhačku – zabudovat Merlin 61 s dvoustupňovým kompresorem do základního draku Spitfiru Mk.V. Pro tento experiment byly vyčleněny dva draky, AB196 a AB197. Prošly zpevněním, aby mohl být zastaven výkonnější motor. První z nich byl dokončen 26. února, druhý pak 27. března 1942. Letové testy proběhly natolik úspěšně, že byla objednána sériová výroba. Ta se plně rozběhla v červnu 1942 a první Mk.IX se u bojové jednotky, No. 64 Squadrony, objevily v červenci. V porovnání s Mk.V se výkony znatelně zvýšily. Maximální rychlost byla v 28.000 stopách vyšší o 40 mph, operační dostup se zvýšil z 36.200 na 43.000 stop. Mk.IX mohl stoupat rychlostí 4000 stop za minutu. RAF tedy konečně dostalo stíhačku, kterou mohlo směle postavit proti Fw 190 A. Vyráběny byly tři hlavní verze Mk.IX. Verze F Mk.IX byla poháněna motorem Merlin 61 a z montážní linky sjížděla až do počátku roku 1943. Na ni navázaly LF Mk.IX poháněná motorem Merlin 66 a určená k operacím v nižších výškách, a HF Mk.IX s motorem Merlin 70 konstruovaným naopak pro výškové lety. Většina Mk.IX byla vyrobena s křídlem typu C. V něm mohla být instalována výzbroj složená ze čtyř kanonů ráže 20 mm nebo ze dvou kanonů ráže 20 mm a čtyř kulometů ráže 0,303 palce. V roce 1944 se objevilo zpevněné křídlo typu E. Čtveřice 0.303 kulometů byla nahrazena dvojicí kulometů ráže 0.50 palce. Pod každou polovinou křídla byly standardně namontovány závěsníky pro 250lb pumy. Verze Mk.IX se stala druhou nejpočetnější verzí Spitfiru s 5653 vyrobenými kusy. Mk.IX začaly nahrazovat Mk.V v červnu 1942. Díky nové stíhačce byla RAF opět schopná bojovat proti Luftwaffe nad okupovanou Evropou. Ve své výzbroji si typ ponechala až do konce války. Po ukončení bojů se verze dostala i do výzbroje dalších letectev. Československé, norské, dánské, kanadské a další letectva používala desítky Mk.IX. Spitfiry Mk.IX se však do bojů dostaly i v této době. Československo prodalo své Spitfiry v roce 1948 do Izraele, kde se v bojích s arabskými sousedy staly páteřním typem nově vznikajících izraelských vzdušných sil.

ATTENTION



UPOZORNĚNÍ



ACHTUNG



ATTENTION



注意



Carefully read instruction sheet before assembling. When you use glue or paint, do not use near open flame and use in well ventilated room. Keep out of reach of small children. Children must not be allowed to suck any part, or pull vinyl bag over the head.



Před započatím stavby si pečlivě prostudujte stavební návod. Při používání barev a lepidel pracujte v dobře větrané místnosti. Lepidla ani barvy nepoužívejte v blízkosti otevřeného ohně. Model není určen malým dětem, mohlo by dojít k požití drobných dílů.

INSTRUCTION SIGNS

* INSTR. SYMBOLY

* INSTRUKTION SINNBILDEN

* SYMBOLES

* 記号の説明

OPTIONAL
VOLBABEND
OHNOUTOPEN HOLE
VYVRTAT OTVORSYMMETRICAL ASSEMBLY
SYMETRICKÁ MONTÁŽNOTCH
ZÁŘEZREMOVE
ODRÍZNOUTAPPLY EDUARD MASK
AND PAINT
POUŽIT EDUARDS MASK
NABARVIT

PARTS



DÍLY



TEILE



PIĚCES



部品

PLASTIC PARTS

A>

70120 A

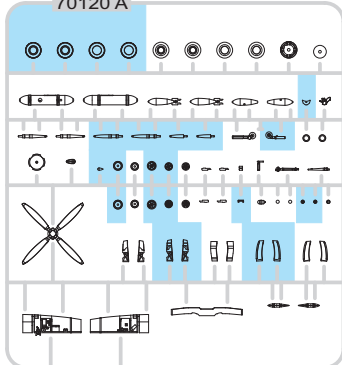

B>

70120 B

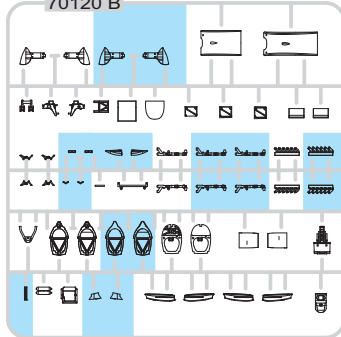

C>

70120 C

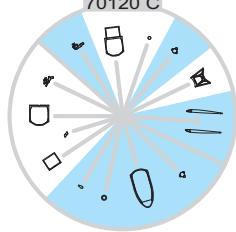

D>

70120 D

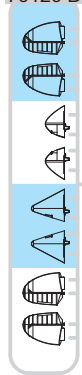

H>

70120 H

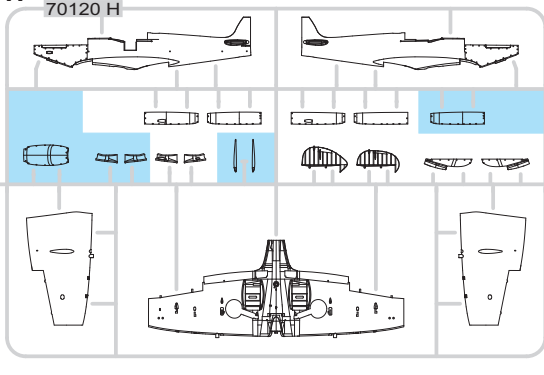

E>

70120 E

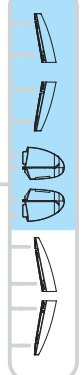
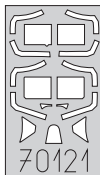
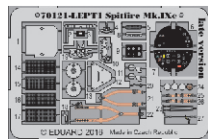
eduard
MASKPE - PHOTO ETCHED
DETAIL PARTS

-Parts not for use. -Teile werden nicht verwendet. -Pièces à ne pas utiliser. -Tyto díly nepoužívejte při stavbě. - 使用しない部品

COLOURS



BARVY



FARBEN



PEINTURE



色

GSI Colors (GUNZE)		
AQUEOUS	Mr. COLOR	
[H1]	[C4]	YELLOW
[H12]	[C33]	FLAT BLACK
[H13]	[C3]	FLAT RED
[H33]	[C81]	RUSSET
[H51]	[C11]	LIGHT GULL GRAY
[H92]	[C12]	OLIVE DRAB
[H74]	[C368]	SKY
[H77]	[C137]	TIRE BLACK
[H312]	[C312]	GREEN

AQUEOUS	Mr. COLOR	
[F318]	[C316]	WHITE
[F330]	[C361]	DARK GREEN
[F335]	[C363]	MEDIUM SEA GRAY
[F340]	[C362]	OCEAN GRAY
Mr. COLOR SUPER METALLIC		
[S306]		CHROME SILVER
Mr. METAL COLOR		
[MC214]		DARK IRON
[MC218]		ALUMINIUM

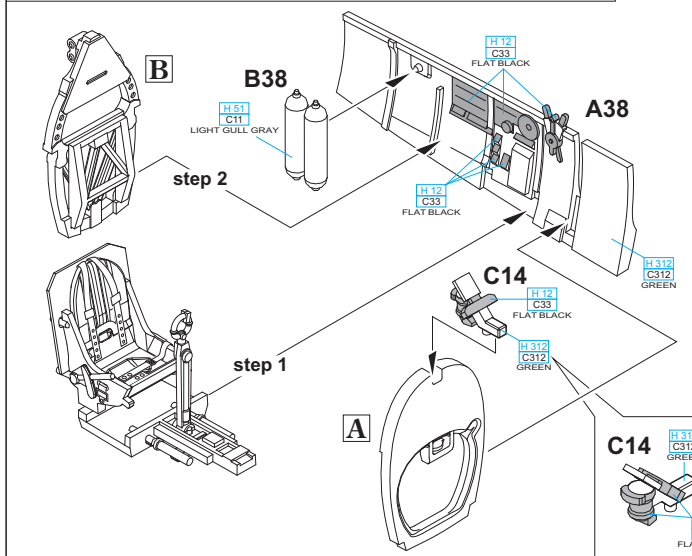
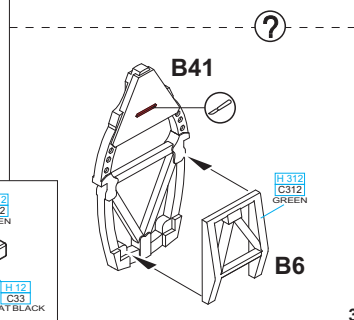
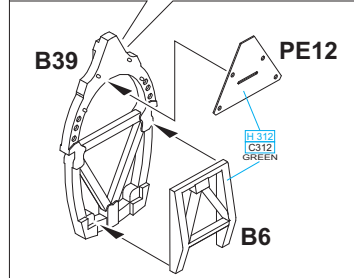
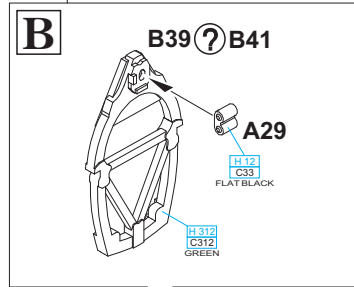
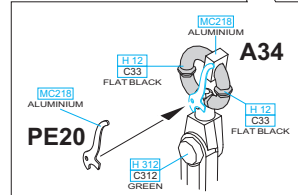
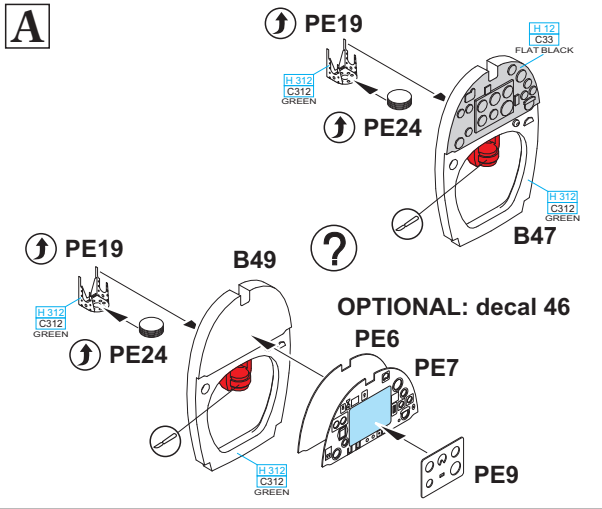
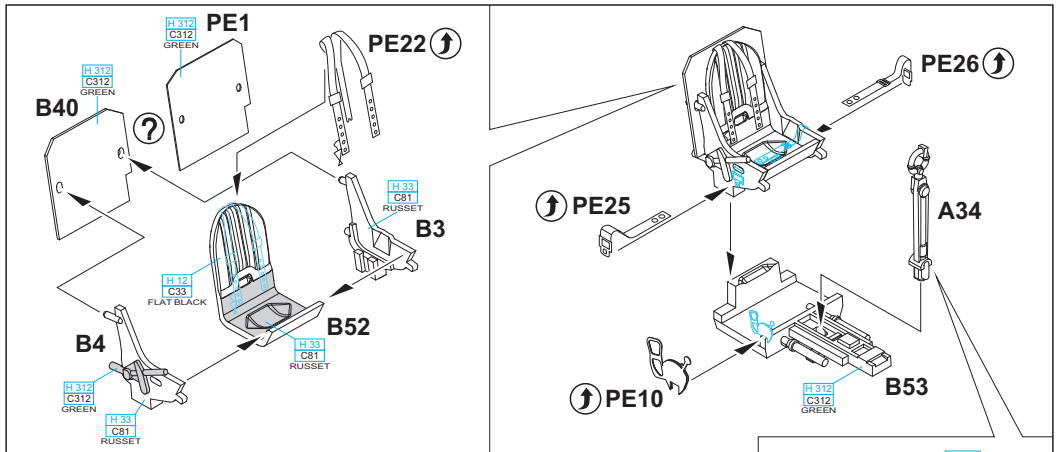

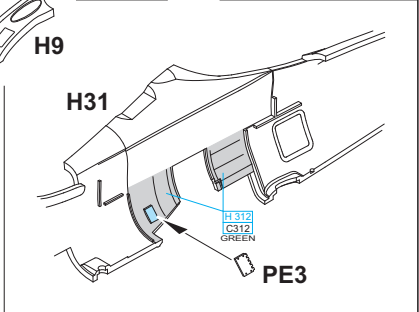
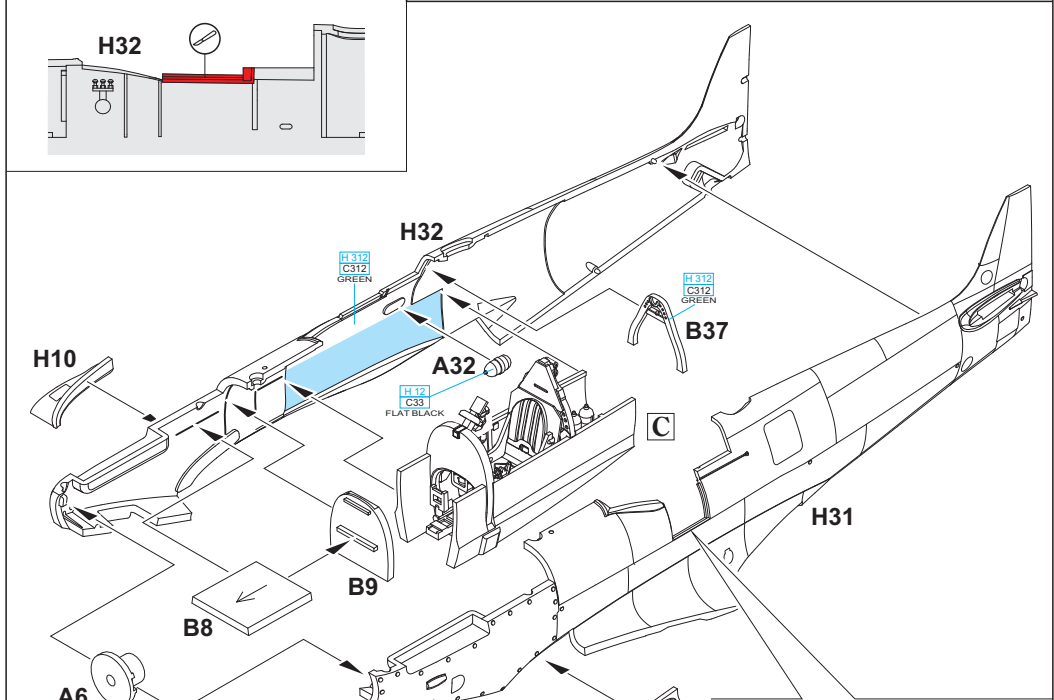
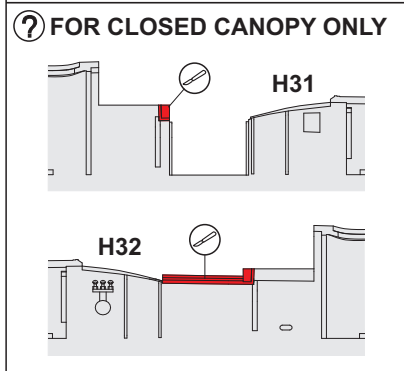
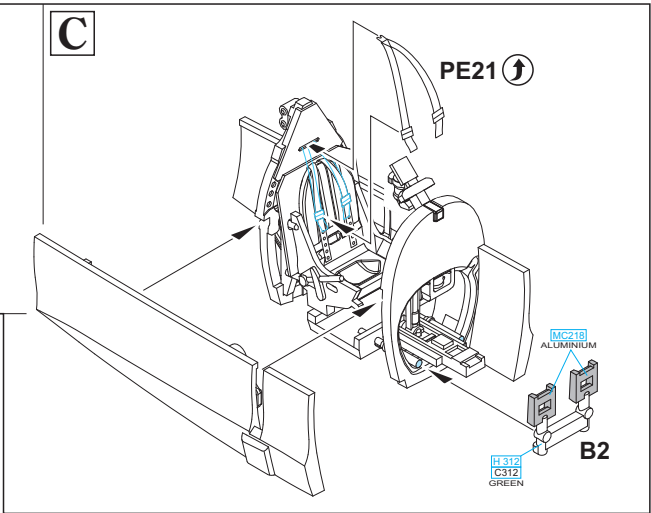
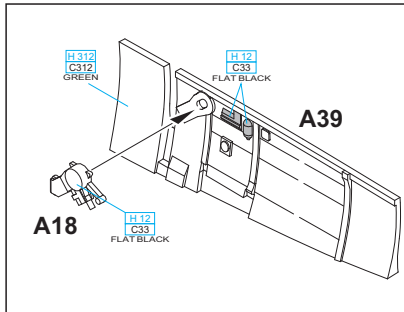

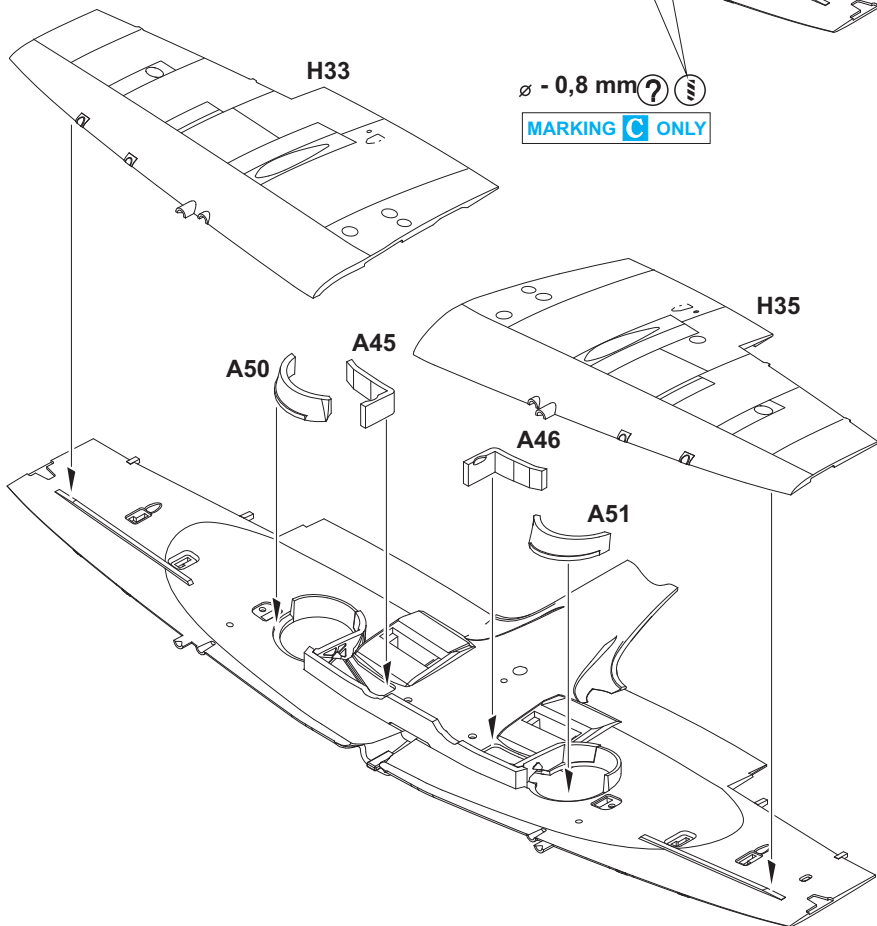
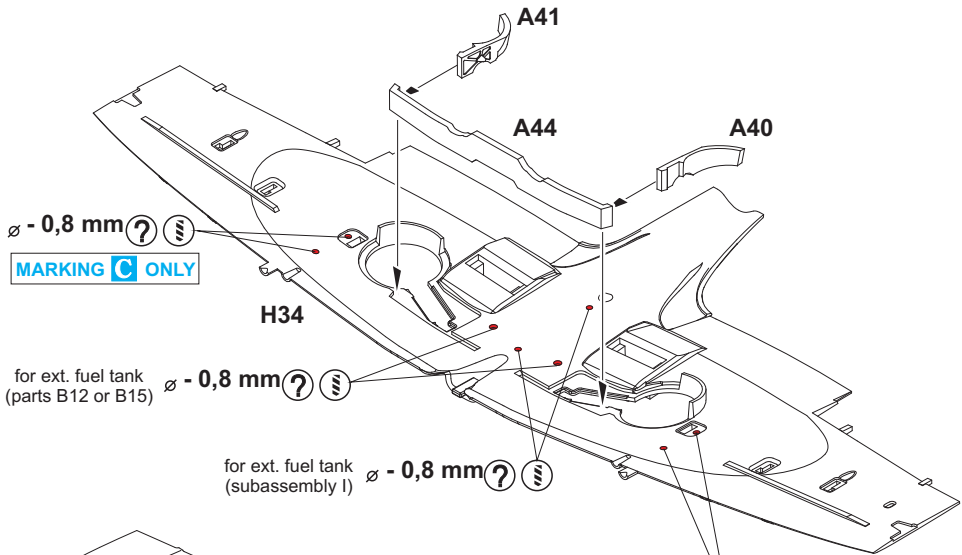

H3, H4 - MARKING **B** ONLY

H1 ? H3

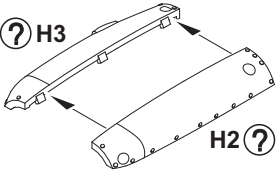

H2 ? H4

H 312
G 312
GREEN

B21

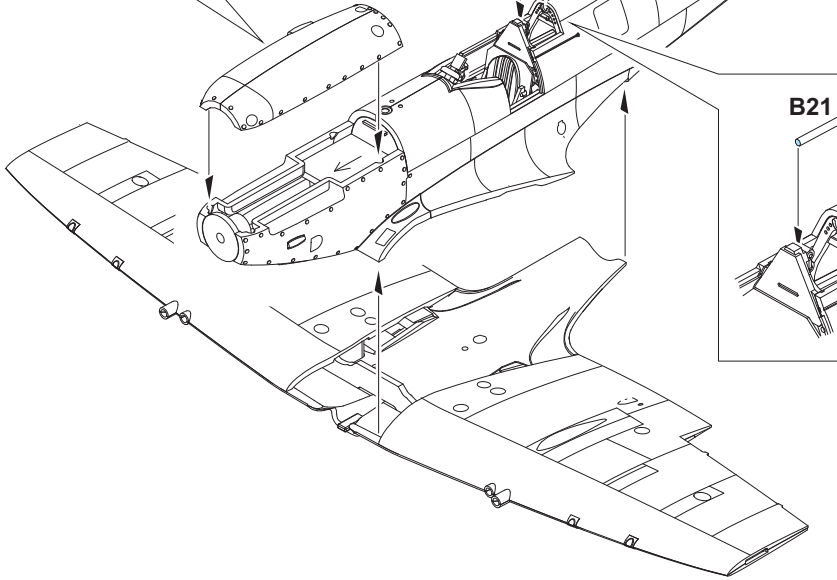

B21

B37

D19

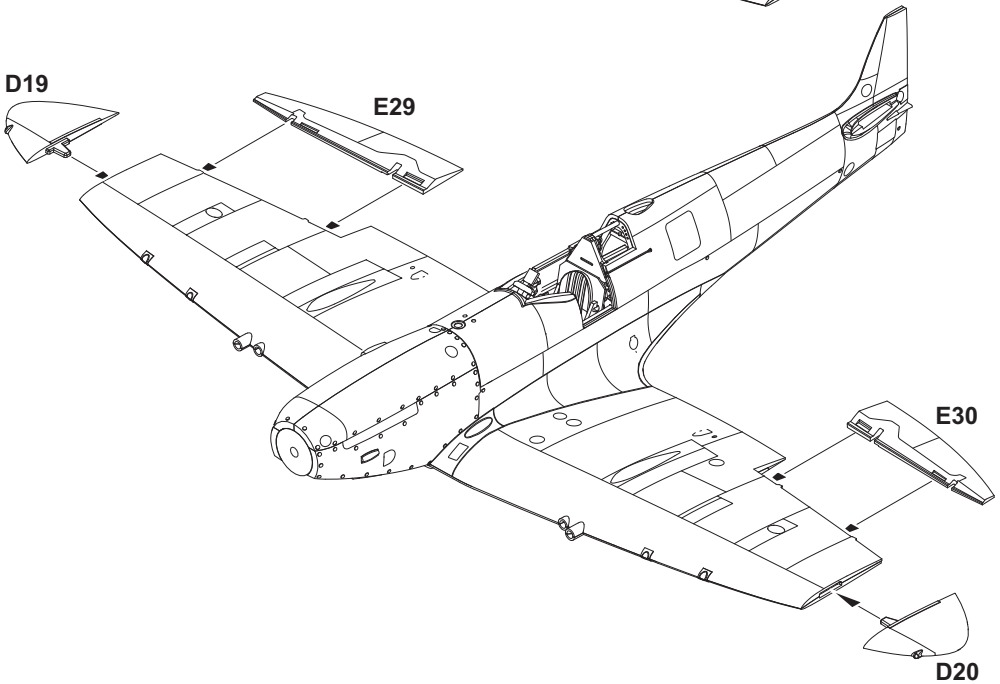

E29

E30

D20

H13 - MARKING C ONLY

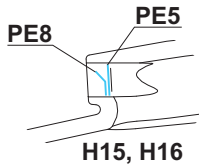
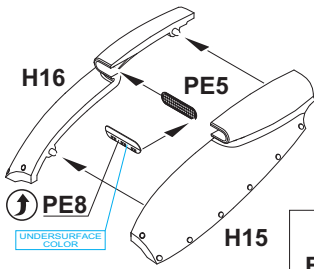
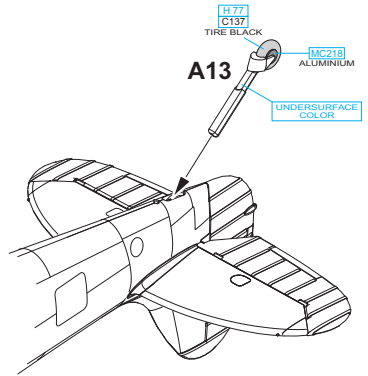
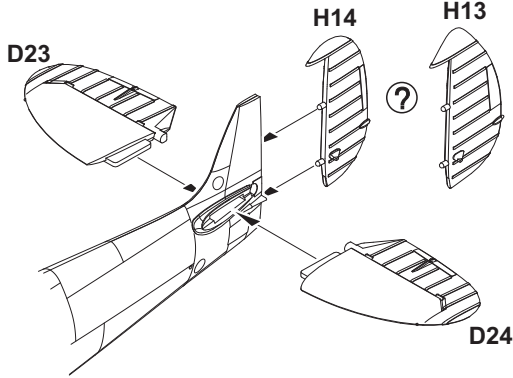

D

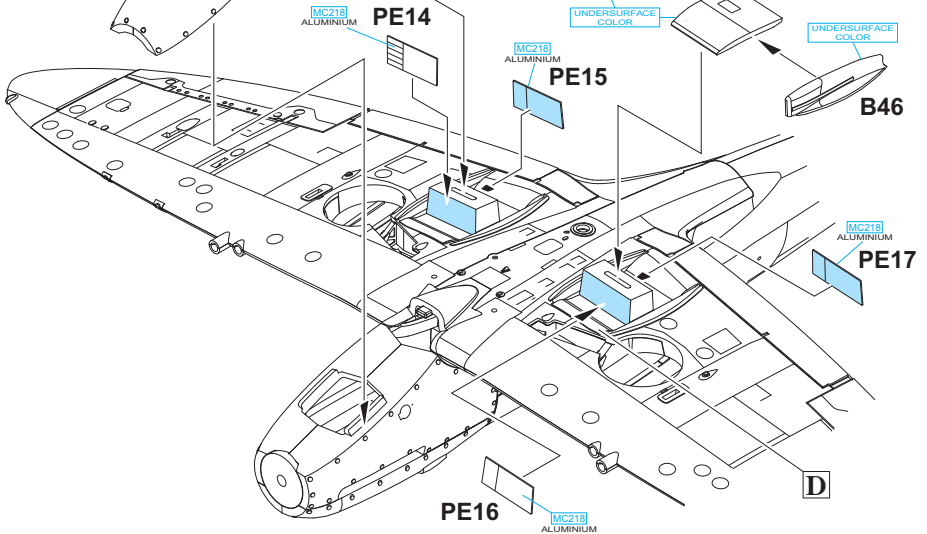
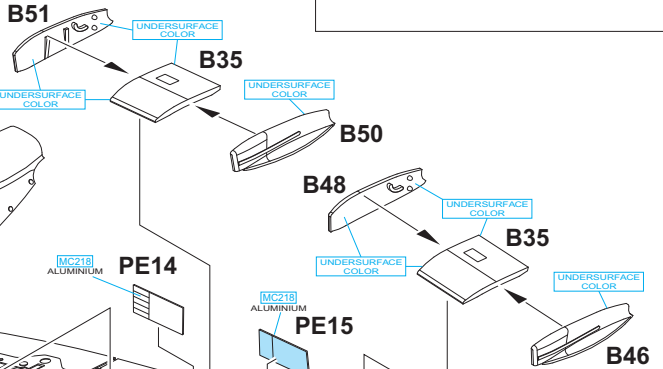
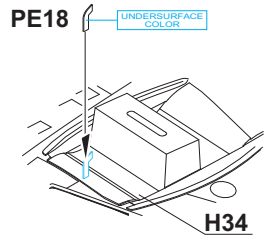

PE13 - MARKING C ONLY

PE13 - MARKING C ONLY

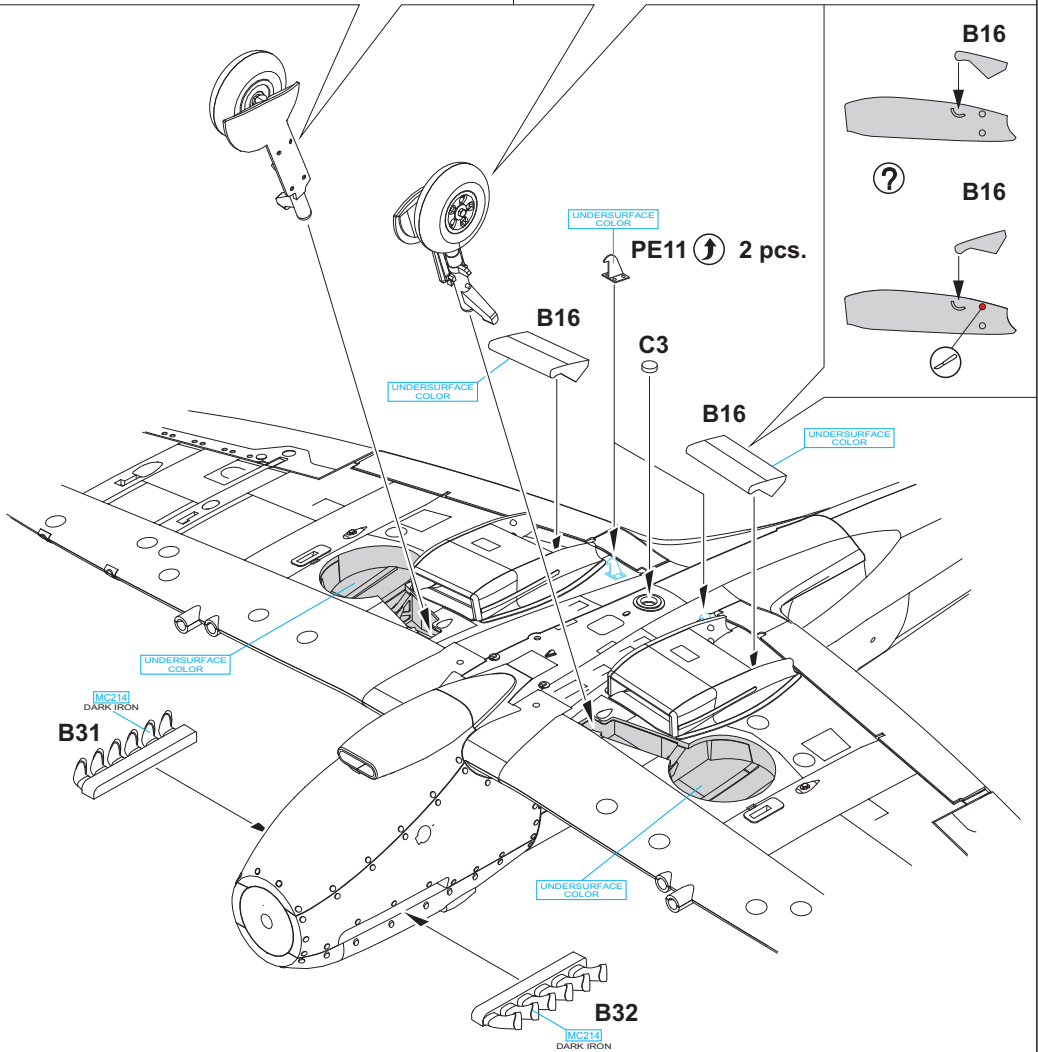
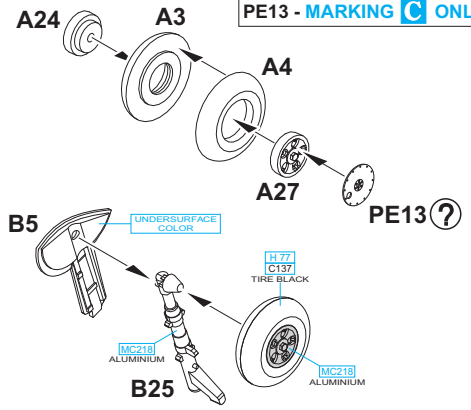
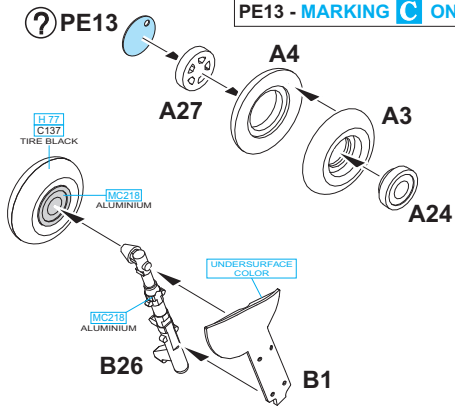

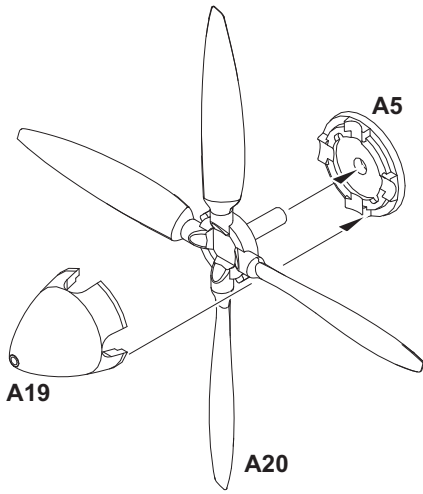
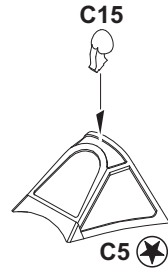
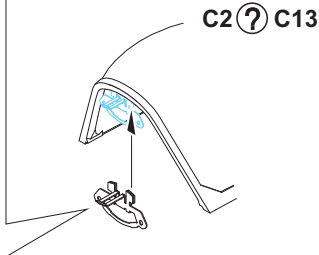
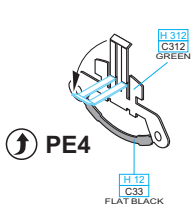
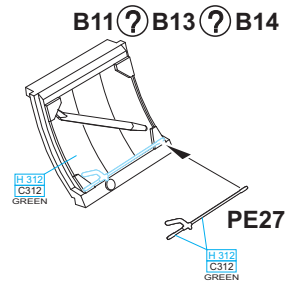
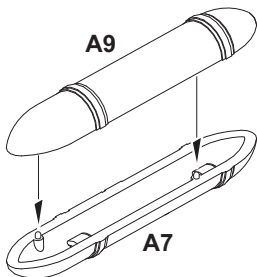
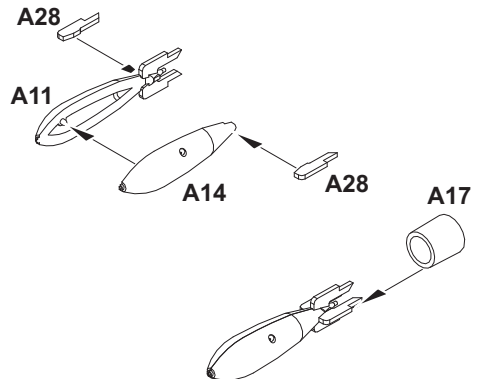
E**F****G****H****I ?****J 2 pcs.**

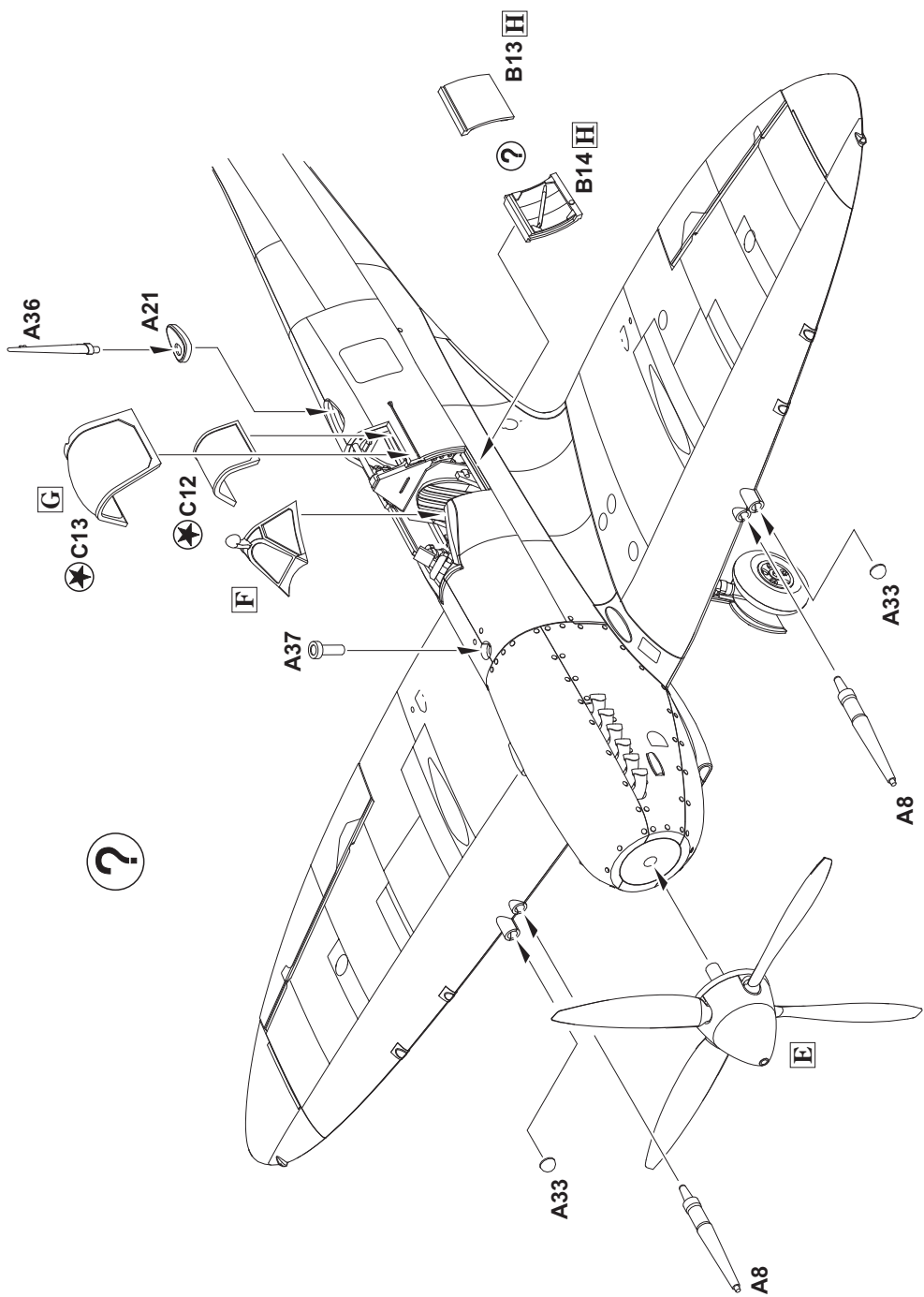

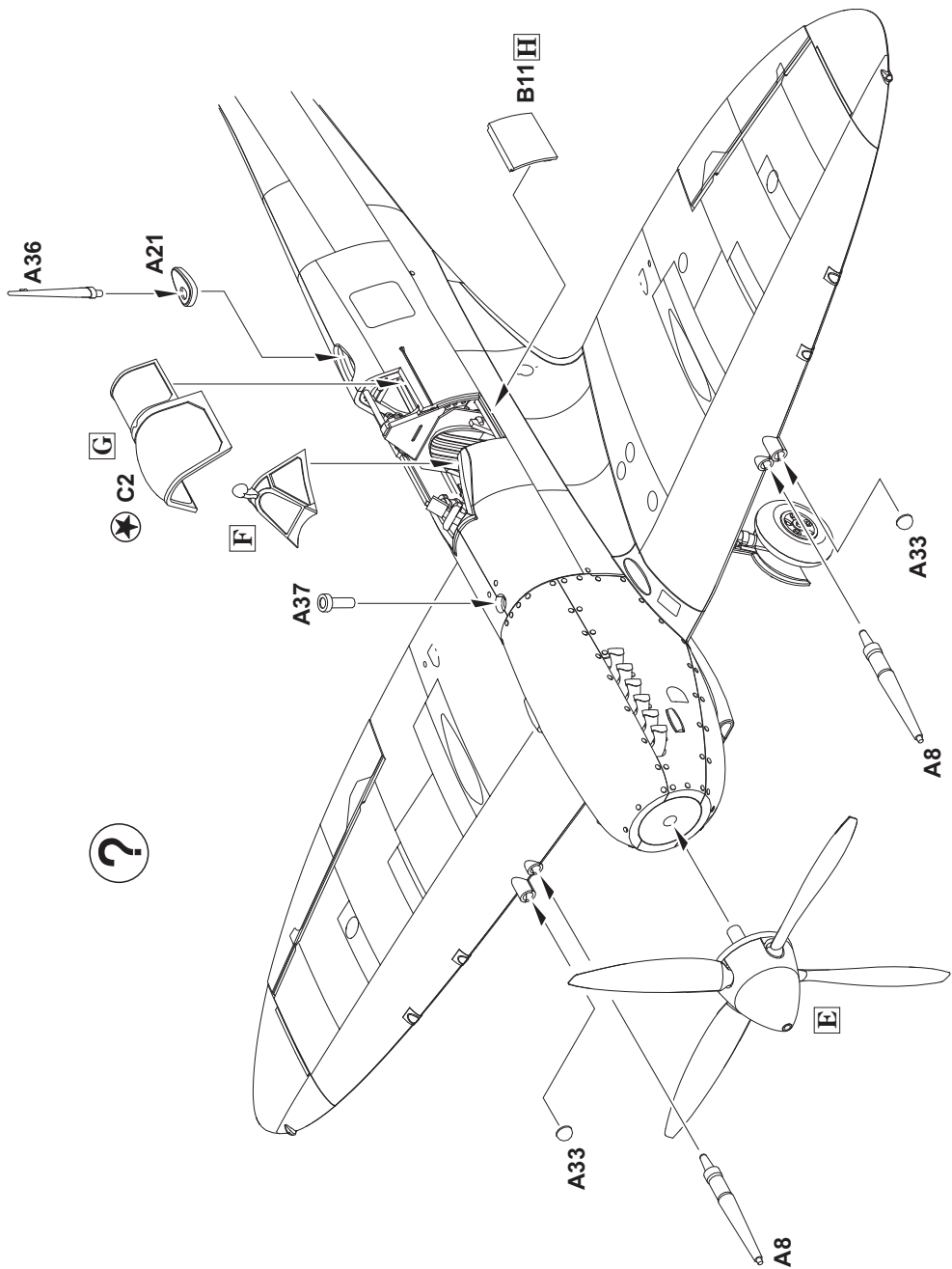

?

B12

UNDERSURFACE
COLOR

B15

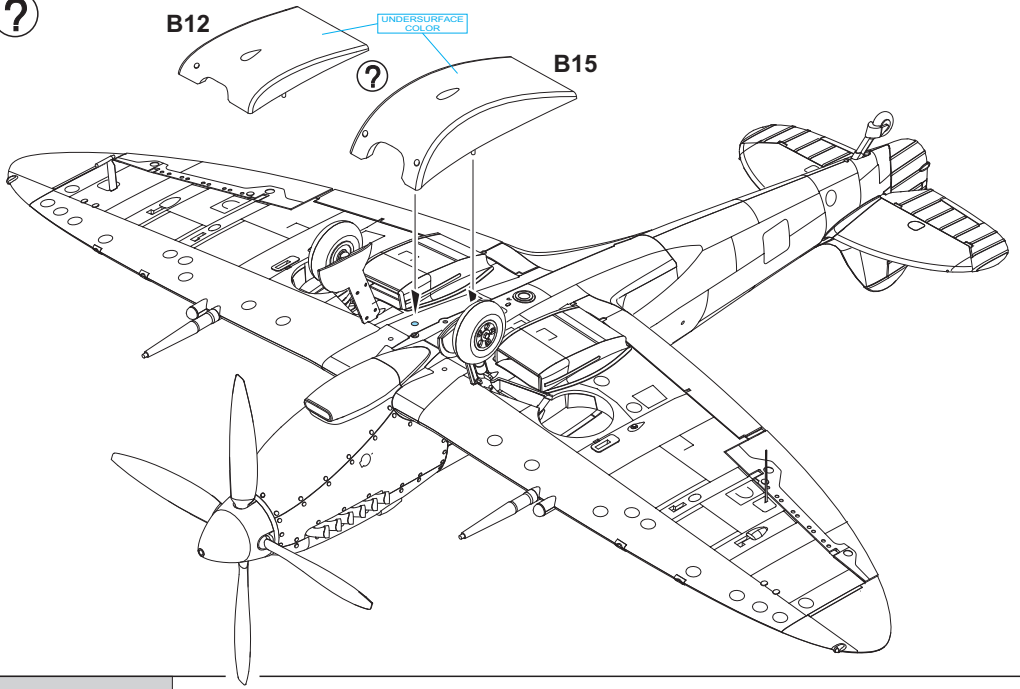

eduard
MASK

70121

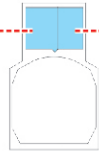
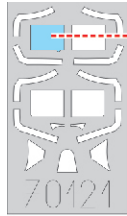

C2

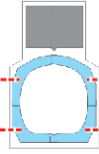
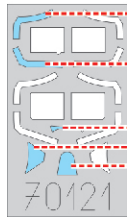

C5

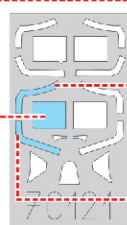
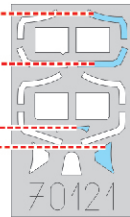

C12

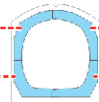

C13

A Spitfire LF Mk.IXc, MJ586, flown by Pierre Clostermann, No. 602 Squadron, Longues sur Mer airfield, July 7 1944

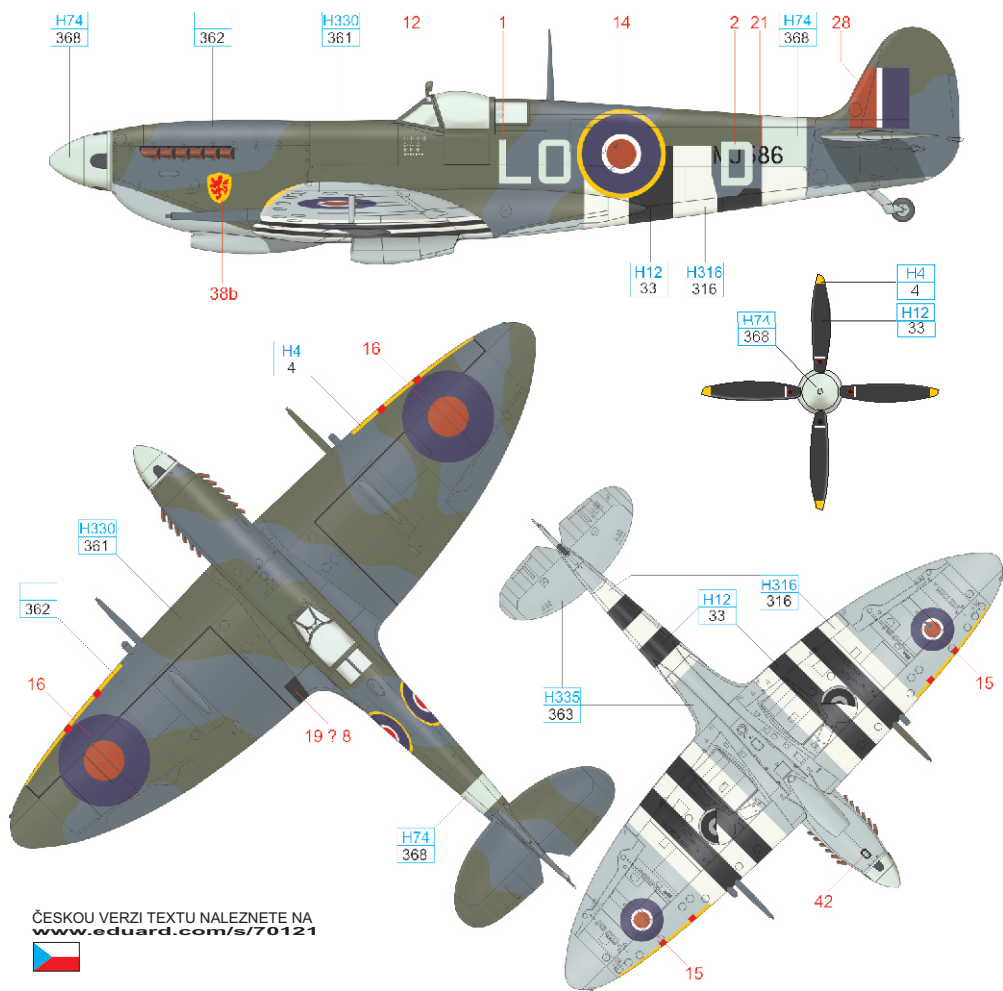

ČESKOU VERZI TEXTU NALEZNETE NA
www.eduard.com/s/70121

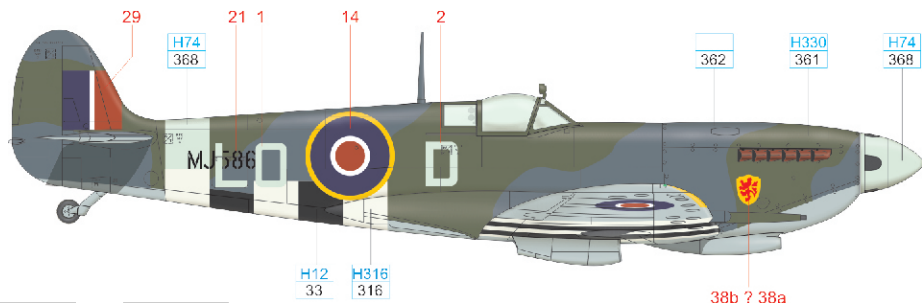

WHITE	H316 316	YELLOW	H4 4
-------	-------------	--------	---------

SKY	H74 368	MEDIUM SEA GRAY	H335 363	OCEAN GRAY	362	DARK GREEN	H330 361	BLACK	H12 33
-----	------------	-----------------	-------------	------------	-----	------------	-------------	-------	-----------

B Spitfire HF Mk.IXc, ML296, flown by F/Lt Otto Smik, No. 312 Squadron, North Weald AB, Late August 1944

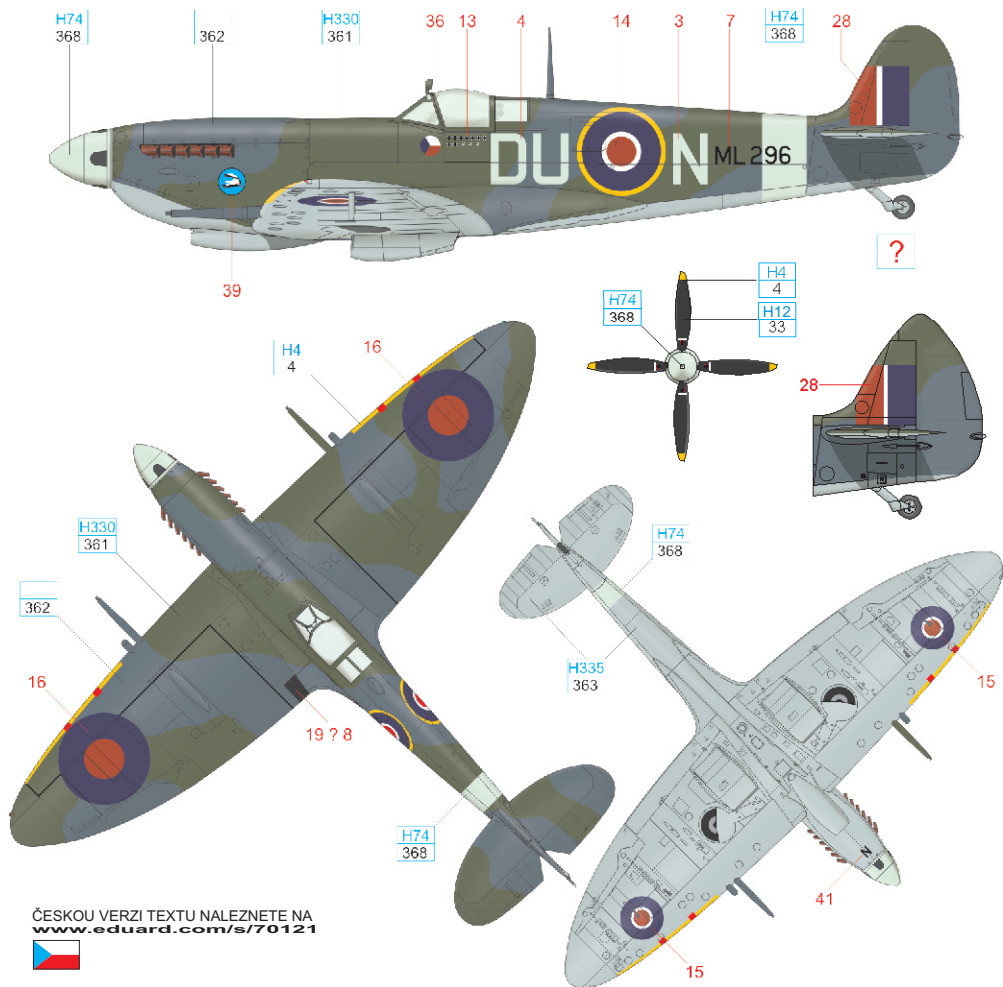

ČESKOU VERZI TEXTU NALEZNETE NA
www.eduard.com/s/70121

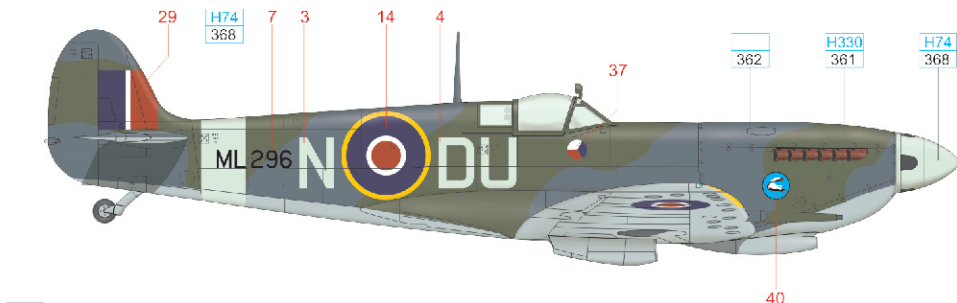

YELLOW	H4 4
--------	---------

SKY	H74 368
-----	------------

MEDIUM SEA GRAY	H335 363
-----------------	-------------

OCEAN GRAY	362
------------	-----

DARK GREEN	H330 361
------------	-------------

BLACK	H12 33
-------	-----------

C Spitfire LF Mk.IXc, MH712, flown by W/O Henryk Dygala, No. 302 Squadron, Summer / Autumn 1944

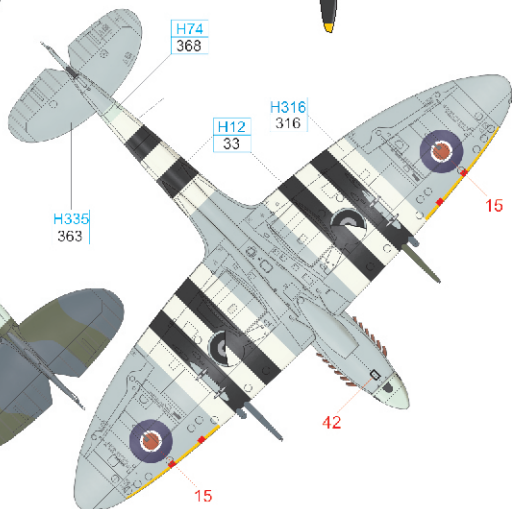
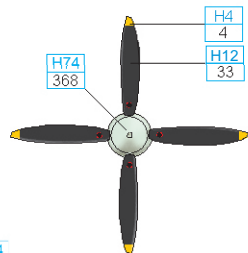
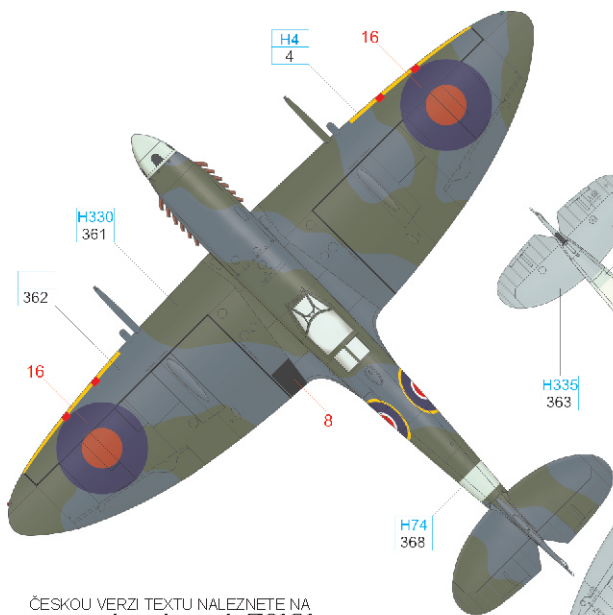
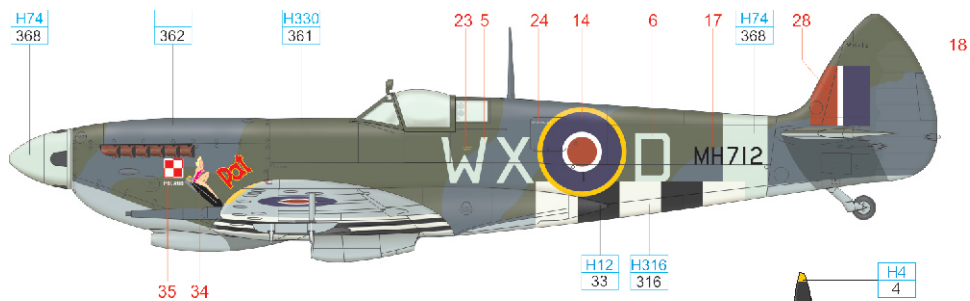

ČESKOU VERZI TEXTU NALEZNETE NA
www.eduard.com/s/70121

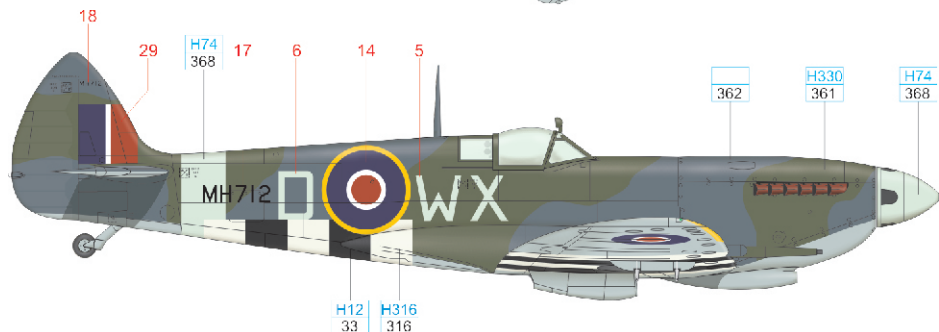

WHITE	H316 316	YELLOW	H4 4
-------	-------------	--------	---------

SKY	H74 368	MEDIUM SEA GRAY	H335 363	OCEAN GRAY	362	DARK GREEN	H330 361	BLACK	H12 33
-----	------------	-----------------	-------------	------------	-----	------------	-------------	-------	-----------

E Spitfire LF Mk.IXc, ML135, flown by Jerry Billing, No. 401 Squadron, Tangmere AB, June 7 1944

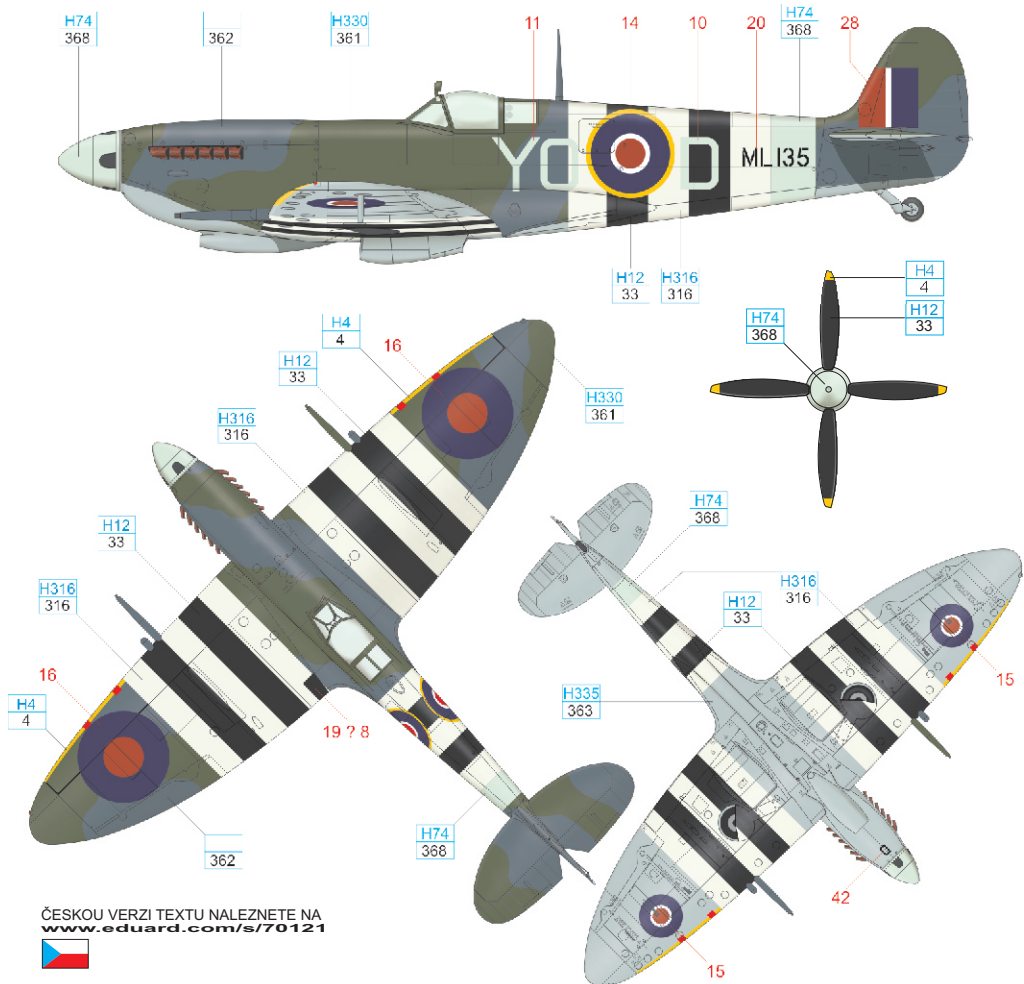

ČESKOU VERZI TEXTU NALEZNETE NA
www.eduard.com/s/70121

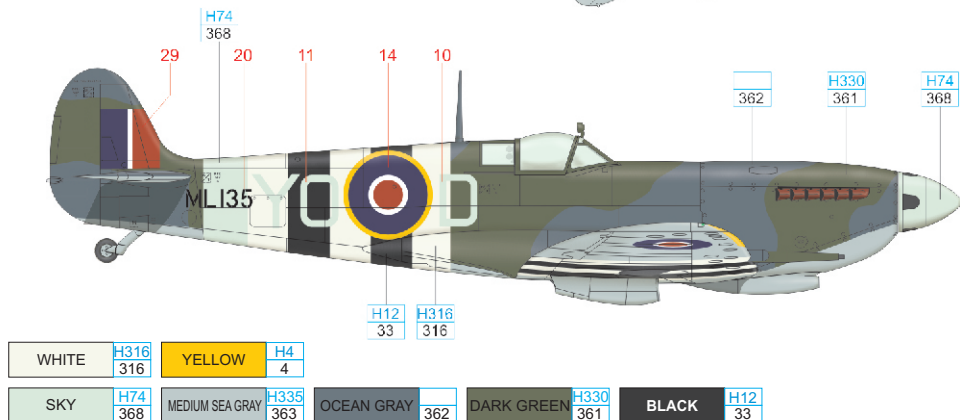

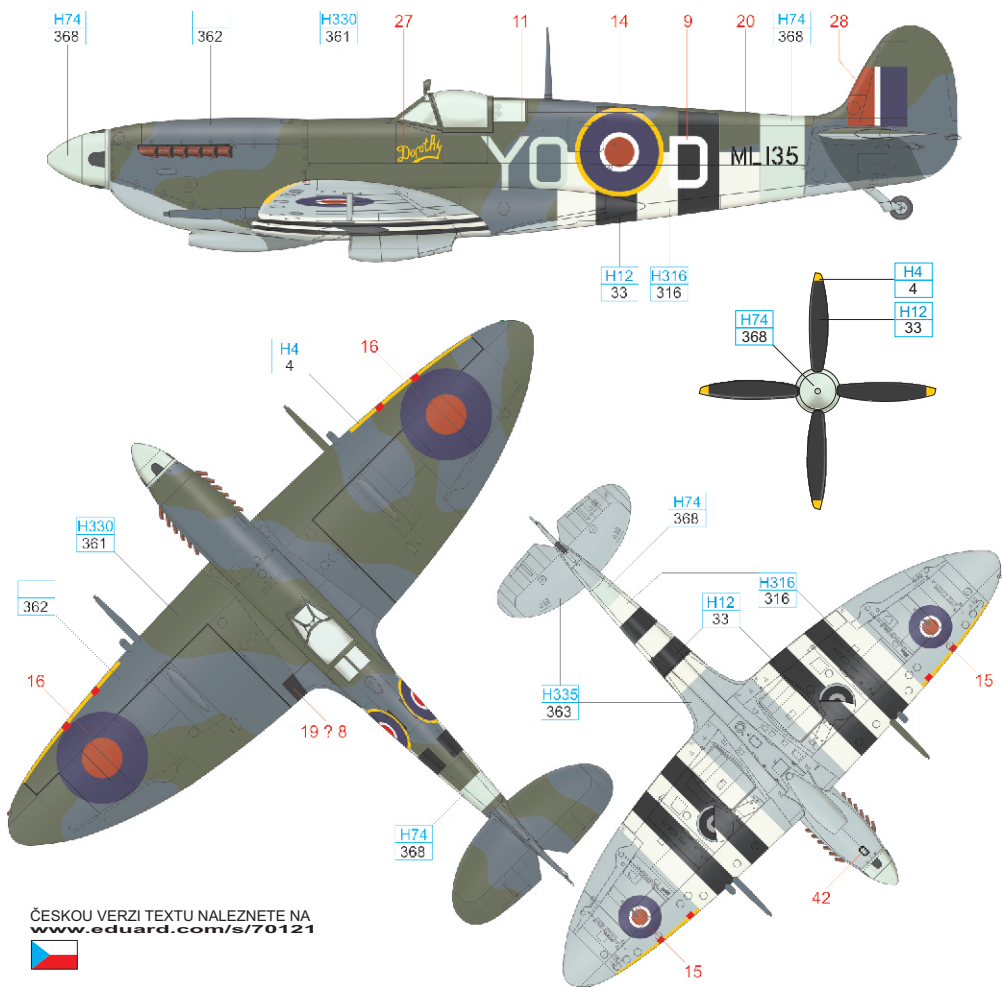

ČESKOU VERZI TEXTU NALEZNETE NA
www.eduard.com/s/70121

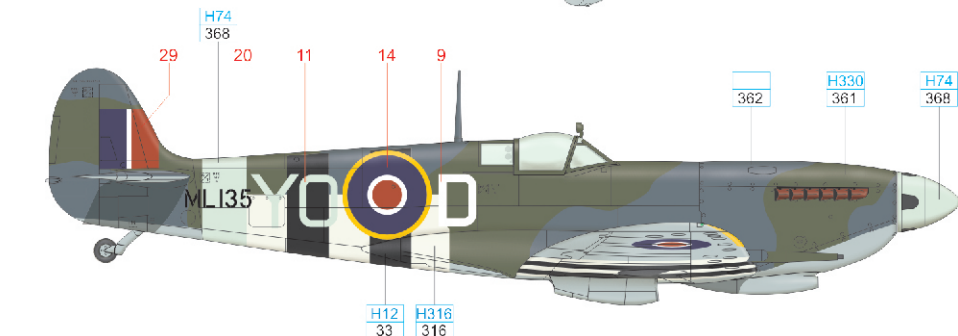

WHITE	H316 316	YELLOW	H4 4
-------	-------------	--------	---------

SKY	H74 368	MEDIUM SEA GRAY	H335 363	OCEAN GRAY	362	DARK GREEN	H330 361	BLACK	H12 33
-----	------------	-----------------	-------------	------------	-----	------------	-------------	-------	-----------

Spitfire Mk.IXc late version STENCILING POSITIONS

