

FIAT 500F

1/24 スポーツカーシリーズ NO.169
フィアット500F



1/24 SPORTS CAR SERIES No.169



Manufactured under license of Stellantis Europe S.p.A.
"FIAT", "500" and "FIAT 500" are trademarks of Stellantis Europe S.p.A.
and/or FCA Group Marketing S.p.A.

解説：三重宗久

For some 20 years, from the late 1930s and into the 1950s, many European automobile manufacturers produced inexpensive vehicles for their general public use. These so-called "People's cars" were priced within almost everyone's reach and were designed for everyday use. They would, to a large extent, go on to replace bicycles and scooters. Following the famous German Volkswagen and the French Citroën 2CV, the Italian firm Fiat released their 500 (or "Cinquecento") in 1957. This petite commuter had only the minimum equipment needed on an automobile. Its compact body even allowed front seat passengers to wipe away fog that gathered on the rear window, while still seated. Its air

Etwa 20 Jahre lang, von den späten 1930ern bis in die 50er Jahre, produzierten viele europäische Automobilhersteller preisgünstige Fahrzeuge für die Durchschnittsbürger. Diese sogenannten "Volks-Autos" hatten einen fast für Jedermann erschwinglichen Preis und waren auf den Alltagsbetrieb zugeschnitten. Sie sollten in größerem Ausmaß Fahrräder und Motorroller ersetzen. Dem berühmten deutschen VOLKSWAGEN und dem französischen CITROËN 2CV folgend, brachte die italienische Firma FIAT im Jahr 1957 ihren 500er oder "CINQUECENTO" heraus. Dieser kleine Stadtflixtler beschränkte sich auf ein Minimum an Ausstattung, die ein Auto braucht. Durch seine kompakte Karosserie konnten sogar die vorne Sitzenden von ihrem Sitz aus die beschlagenen

Pendant plus de 20 ans, de la fin des années 30 au milieu des années 50, de nombreux constructeurs automobiles européens produisent des véhicules peu onéreux, destinés à une clientèle très large. Ces voitures "populaires" étaient à la portée de tous et étaient conçues pour répondre à tous les besoins. Elles remplaceraient les bicyclettes et les scooters. Après les fameuses Volkswagen allemande et Citroën 2CV française, la firme italienne Fiat présente son modèle 500 ou "Cinquecento" en 1957. Cette petite citadine ne possédait que le strict équipement nécessaire. Sa carrosserie compacte permettait aux passagers avant d'essuyer la buée sur la vitre arrière tout en restant assis. Son moteur deux cylindres

それは確かに今ほど豊かな時代ではなかったのだらう。ヴィットリオ・デ・シーカ監督が1948年に製作したイタリア映画「自転車泥棒」の中にそれがよく表れている。その頃、多くの人々はまだ自動車を手にすることができず、自転車こそが財産であり交通手段であって、同時に生活を支える大切なものでもあった。その自転車を何者かに奪われて主人公がうろたえたのは、それがなければせっかく手に入った仕事を失うからなのである。その後、自動車が果たしていた役割はスクーターに移り、映画が作られてから10年ほどの後によく自動車で走り着く。1957年にフィアットが500(イタリア語でチンクエチェント)を送り出すからである。その頃、ドイツのフォルクスワーゲン(通称ビートル)やフランスのシトロエン2CVなど、ヨーロッパ各国ではすでに国民車と呼ばれる車が作られていた。その中で登場したフィアット500は彼らよりひとまわり小型であった。どれほど小型かといえば、ボディの

cooled, in-line twin cylinder engine had less than 500cc displacement, and was considered to be rather underpowered when climbing slopes. However, thanks to its lightness and compact design, the 500 could cruise nimbly through town. Its stiff suspension showed little tendency to roll during cornering, and its crisp steering and rear engine configuration gave it a sporty feel. The Fiat 500 was designed to fulfill only minimal needs, but the Italians noticed that it had more than that. It provided many with their first experience in driving, and that was more than enough reason for it to be called "Macchina di Popolo:" people's car in Italian.

Heckscheibe wischen. Sein luftgekühlter Reihen-Zweizylindermotor hatte weniger als 500ccm Hubraum, und wenn es an das Befahren eines Berges ging, war er hoffnungslos untermotorisiert. Aber durch sein geringes Gewicht und seine Kompaktheit konnte der 500er im Stadtverkehr ganz ordentlich mithalten. Seine straffe Federung zeigte in den Kurven wenig Seitenneigung, und seine Heckmotoranordnung bewirkte ein sportliches Fahrgefühl. Der FIAT 500 war konstruiert worden, um minimale Bedürfnisse zufriedenzustellen, aber die Italiener hatten das Gefühl, daß mehr in ihm steckte. Er verschaffte vielen ihre ersten Fahrerlebnisse, und schon das war mehr als Grund genug, ihn "Macchina di Popolo" zu nennen: das Volksauto in Italien.

en ligne refroidi par air avait moins de 500 cm³ de cylindrée et montrait les limites de sa puissance lors de l'ascension d'une côte. Néanmoins, grâce à son faible poids et à sa compacité, la 500 était très à l'aise en ville. Sa suspension ferme limitait le roulis en virage et la direction précise et directe, ainsi que le moteur à l'arrière donnaient des sensations "sportives." La Fiat 500 était conçue pour répondre à des besoins basiques mais les italiens se rendirent compte qu'elle était beaucoup plus que cela. La première voiture de la plupart d'entre eux fut une Fiat 500, une raison plus que suffisante pour mériter le surnom de "Macchina di Popolo," "Voiture du Peuple" en Italien.

外形寸法は現在の日本の軽自動車より小さく、室内は運転席からでもリヤウインドウ内側の曇りが拭き取れるほどだった。エンジンは500ccにも満たない空冷2気筒だったから、バタバタと音はけたたましくてもパワーは悲しいほど頼りないし、交差点でのスタートや上り坂ではほとんどの車に置いて行かれた。そのかわり、平坦な道や下り坂ではスポーツカーかと思われるほど生き生きと走ることができた。実際、硬めのサスペンションはコーナーを回る時でもほとんどロールをもたらしなかつたし、軽く正確なステアリングと、リヤエンジン配置から来るテールヘビーの特質は、スポーツカーのような操縦の楽しみをもたらした。フィアット500は走るために必要な最低限の機能しか備わっていなかったが、あらゆる装備を持った現代の小型車に比べてはるかに生気にあふれていた。それ故にイタリアの人々に長く愛され、彼らはこの車によって自動車の生活とその豊かさを味わったのである。

READ BEFORE ASSEMBLY

注意 ●このキットは組み立てモデルです。作る前に必ず説明書を最後までお読みください。また小学生などの低年齢の方が組み立てるときは、保護者の方もお読みください。また接着剤や塗料は、必ずプラスチック用をお使いください。(別売) ●工具の使用には十分注意してください。特にナイフ、ニッパーなどの刃物によるケガや事故に注意してください。●接着剤や塗料は使用する前にそれぞれの注意書きをよく読み、指示に従って正しく使用し、使用するときは換気に十分注意してください。●小さなお子様のいる所での工作はやめてください。小さな部品の飲み込みや、ビニール袋をかぶつての窒息などの危険な状況が考えられます。●部品の先端が尖っている場合があります。取り扱いに注意してください。

CAUTION ●Read carefully and fully understand the instructions before commencing assembly. A supervising adult should also read the instructions if a child assembles the model. ●When assembling this kit, tools including knives are used. Extra care should be taken to avoid personal injury. ●Read and follow the instructions supplied with paint and/or cement, if used (not included in kit). Use plastic cement and paints only. ●Keep out of reach of small children. Children must not be allowed to put any parts in their mouths or pull vinyl bags over their heads. ●Some parts have sharp edges. Take care when handling.

VORSICHT ●Bevor Sie mit dem Zusammenbau beginnen, sollten Sie alle Anweisungen gelesen und verstanden haben. Falls ein Kind das Modell zusammenbaut, sollte ein beaufsichtigender Erwachsener die Bauanleitung ebenfalls gelesen haben. ●Beim Zusammenbau dieses Bausatzes werden Werkzeuge einschließlich Messer verwendet. Zur Vermeidung von Verletzungen ist besondere Vorsicht angebracht. ●Wenn Sie Farben und/oder Kleber verwenden (nicht im Bausatz enthalten), beachten und befolgen Sie die dort beiliegenden Anweisungen. Nur Klebstoff und Farben für Plastik verwenden. ●Bausatz von kleinen Kindern fernhalten. Kindern darf keine Möglichkeit gegeben werden, irgendwelche Teile in den Mund zu nehmen oder sich Plastiktüten über den Kopf zu ziehen. ●Einige Teile haben scharfe Kanten. Passen Sie bei der Benutzung entsprechend auf.

PRECAUTIONS ●Bien lire et assimiler les instructions avant de commencer l'assemblage. La construction du modèle par un enfant doit s'effectuer sous la surveillance d'un adulte. ●L'assemblage de ce kit requiert de l'outillage, en particulier des couteaux de modélisme. Manier les outils avec précaution pour éviter toute blessure. ●Lire et suivre les instructions d'utilisation des peintures et ou de la colle, si utilisées (non incluses dans le kit). Utiliser uniquement une colle et des peintures spéciales pour le polystyrène. ●Garder hors de portée des enfants en bas âge. Ne pas laisser les enfants mettre en bouche ou sucer les pièces, ou passer un sachet vinyl sur la tête. ●Certains pièces du modèle ont des rebords acérés. Manipuler avec précaution.

PAINTS REQUIRED

 塗装指示のマークです。タミヤカラーのカラーナンバーで指示しました。

This mark denotes numbers for Tamiya Paint colors.

TS-7	●レーシングホワイト / Racing white / Renn-Weiß / Blanc racing
LP-1	●ブラック / Black / Schwarz / Noir
LP-2	●ホワイト / White / Weiß / Blanc
LP-3	●フラットブラック / Flat black / Matt Schwarz / Noir mat
LP-5	●セミグロスブラック / Semi-gloss black / Seidenglanz Schwarz / Noir satiné

LP-7	●ピュアレッド / Pure red / Reines Rot / Rouge pur
LP-11	●シルバー / Silver / Silber / Aluminium
LP-22	●フラットベース / Flat base / Mattierungsmittel / Produit mattant
LP-26	●濃緑色 (陸上自衛隊) / Dark green (JGSDF) / Dunkelgrün (JGSDF) / Vert foncé (JGSDF)
LP-38	●フラットアルミ / Flat aluminium / Matt Aluminium / Aluminium mat
LP-61	●メタリックグレイ / Metallic grey / Grau-Metallic / Gris métallisé
LP-75	●バフ / Buff / Lederfarben / Chamois

X-1	●ブラック / Black / Schwarz / Noir
X-3	●ロイヤルブルー / Royal blue / Königsblau / Bleu royal
X-11	●クロームシルバー / Chrome silver / Chrom-Silber / Aluminium chromé
X-18	●セミグロスブラック / Semi-gloss black / Seidenglanz Schwarz / Noir satiné
X-26	●クリアオレンジ / Clear orange / Klar-Orange / Orange translucide
X-27	●クリアレッド / Clear red / Klar-Rot / Rouge translucide
XF-1	●フラットブラック / Flat black / Matt Schwarz / Noir mat
XF-55	●デッキタン / Deck tan / Deck-Braun / Havane

RECOMMENDED TOOLS

《用意する工具》

Recommended tools
Benötigte Werkzeuge
Outillage nécessaire

接着剤
(プラスチック用)
Cement
Kleber
Colle



ピンセット
Tweezers
Pinzette
Précettes

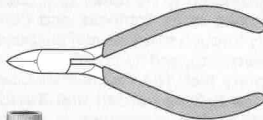

ニッパー
Side cutters
Seitenschneider
Pincés coupantes



ナイフ
Modeling knife
Modelliermesser
Couteau de modéliste



多用途接着剤(クリアー)
Multipurpose Cement (Clear)
Mehrzweckkleber (Klar)

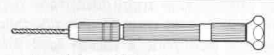

ピンバイス (ドリル刃1mm)
Pin vise (1mm drill bit)
Schraubstock (1mm Spiralbohrer)
Outil à percer (1mm de diamètre)

《マスクシールの貼り方》

●ウインドウ部品を塗装するときはマスクシールを使用します。

①指示されたマスクシールをはがし、ウインドウの彫刻にあわせて貼ります。隙間から塗料が入らないようにしっかり貼ります。

②説明書の中で指示された部分をタミヤカラーで塗装してください。

③塗料が完全に乾ききる前にマスクシールをはがします。

※その他の塗装をしない部分はタミヤマスクングテープ (別売) でマスキングしてください。

MASKING STICKERS

●Use masking stickers to protect windows when painting.

①Refer to instructions and mask off windows using masking stickers included in kit.

②Paint indicated areas.

③Remove masking stickers before paint has completely dried.

※Mask off areas not to be painted with masking tape (sold separately).

ABKLEBER

●Für das Lackieren die Fenster mit Abklebern abdecken.

①Die Fenster unter Verwendung der im Bausatz enthaltenen Abkleber abdecken.

②Angezeigte Bereiche lackieren.

③Aufkleber vor dem endgültigen Trocknen der Farbe abziehen.

※Die nicht zu lackierenden Bereiche mit (getrennt erhältlichem) Abkleband abkleben.

MASQUES

●Utiliser les masques adhésifs pour protéger les vitres pendant la mise en peinture.

①Se reporter aux instructions pour cacher les vitres au moyen des masques fournis.

②Peindre les parties indiquées.

③Enlever les masques avant séchage complet de la peinture.

※Masquer ensuite les parties à ne pas peindre avec de la bande cache (disponible séparément).

《インレットマークの貼り方》

①貼りたいインレットマークを台紙ごと切り取ります。

②台紙からインレットマークのついた透明シールをはがして、所定の位置に貼ります。

③シールの上からインレットマークを車体にこすりつけます。

④車体にインレットマークが確実に付いているか確かめながら、ゆっくりシールをはがします。

METAL TRANSFERS

①Cut around metal transfer using a sharp modeling knife.

②Remove the metal transfer and transpar-

ent film from lining, using tweezers.

③Place the film and metal transfer into position and rub the metal parts lightly.

④Carefully peel away the transparent film from model and metal transfer, making sure the metal transfer stays on the model.

METALL-STICKER

①Schneiden Sie mit einem scharfen Modelliermesser um den Metall-Sticker herum.

②Entfernen Sie mit einer Pinzette den Metall-Sticker und die Transparentfolie von den Kennzeichnungslinien.

③Die Folie und den Metall-Sticker an die entsprechende Stelle plazieren und festrubbeln.

④Schaben Sie die Transparentfolie vorsichtig von dem Modell und dem Metall-Sticker ab und stellen Sie sicher, daß das Metall nicht mit abgezogen wird.

TRANSFERTS METAL

①Découper le motif à l'aide d'un couteau de modéliste pointu.

②Retirer le transfert métal et le film transparent du support à l'aide de précelles.

③Placer le film et le transfert métal à l'endroit souhaité puis frotter fermement.

④Enlever délicatement le film transparent en s'assurant que le métal ne se décolle pas du modèle.

ASSEMBLY



★右の表よりボディ色と内装色をそれぞれ1つずつ選んでください。説明図中にはボディ色をⒶ、内装色をⒷで指示しました。
 ★Choose body and interior colors from the table to the right. In this manual, body color is labelled Ⓐ and interior color Ⓑ.
 ★Wählen Sie die Karosseriefarbe und die Farbe der Innenausstattung nach der Tabelle rechts. In dieser Bauanleitung ist die Karosseriefarbe Ⓐ und die Innenraumfarbe Ⓑ.
 ★Choisir les teintes de carrosserie et d'intérieur dans le tableau à droite. Dans ce manuel, la teinte de carrosserie est désignée Ⓐ et celle de l'intérieur Ⓑ.

Ⓐ ボディ色 Body Color	タミヤカラー Tamiya Color	Ⓑ 内装色 Interior color	タミヤカラー Tamiya Color
ブルー / Blue Blau / Bleu	X-3	レッド / Red Rot / Rouge	LP-7 : 9 +LP-22 : 1
アイボリー / Ivory Elfenbein / Ivoire	TS-7	ベージュ Beige	LP-2 : 1 +LP-75 : 1
グレイ / Gray Grau / Gris	LP-1 : 1 +LP-2 : 5	グレイ / Gray Grau / Gris	LP-2 : 1 +LP-26 : 1

■混合色について

(例) LP-1 : 1
+LP-2 : 5

●左記の場合は、各色を指示の比率で調色します。

●Left instruction shows example paint mixing ratio.

●Die Anleitung auf der linken Seite zeigt ein Beispiel für das Mischungsverhältnis der Farben an.

●Les instructions à gauche montrent un exemple de proportions de mélange.

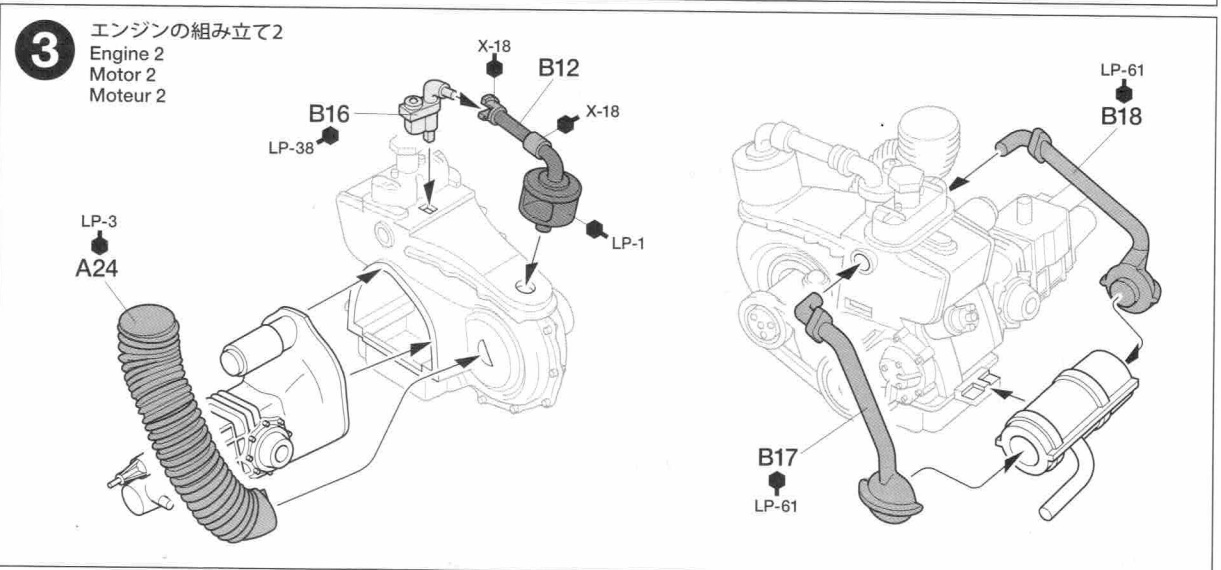
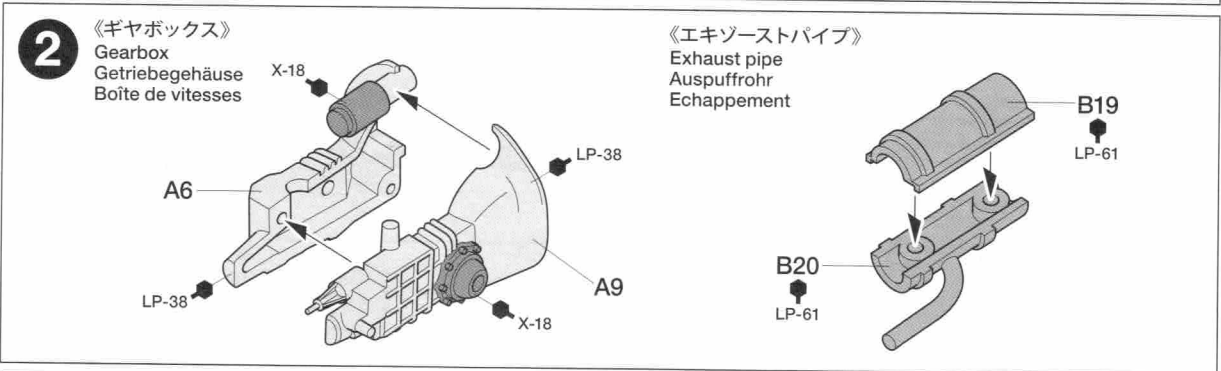
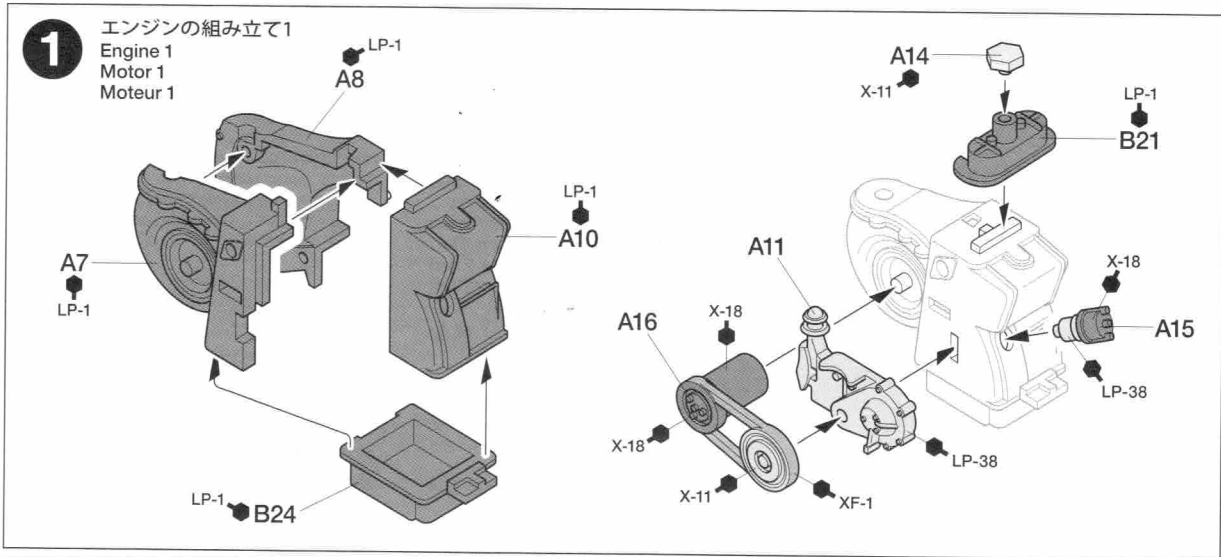

4 エンジンの取り付け
Attaching engine
Motor-Einbau
Mise en place du moteur

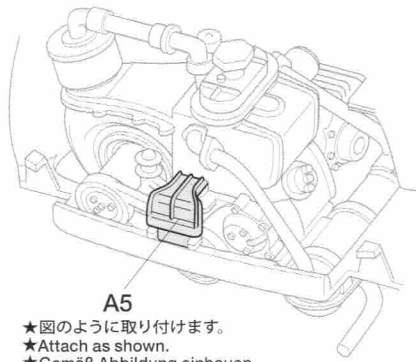

A5
★図のように取り付けます。
★Attach as shown.
★Gemäß Abbildung einbauen.
★Fixer comme indiqué.

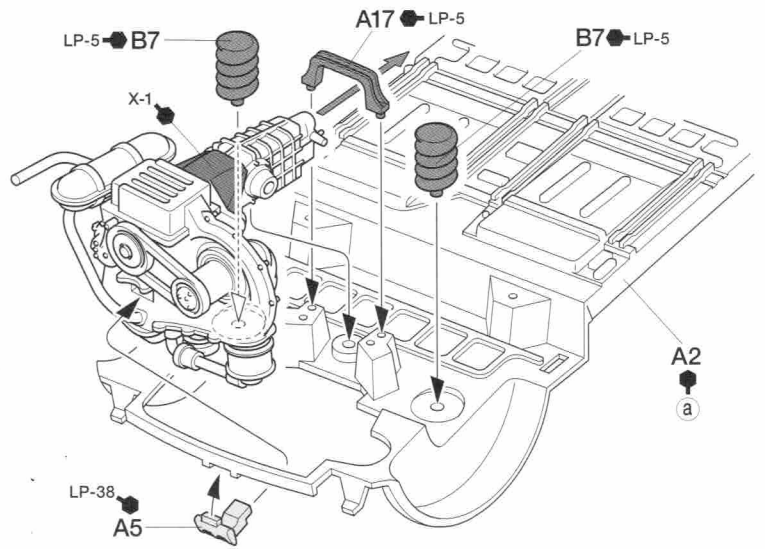

5 リヤサスペンションの組み立て
Rear suspension
Hinterradaufhängung
Suspension arrière



このマークの部品は接着しません。
Do not cement.
Nicht kleben.
Ne pas coller.

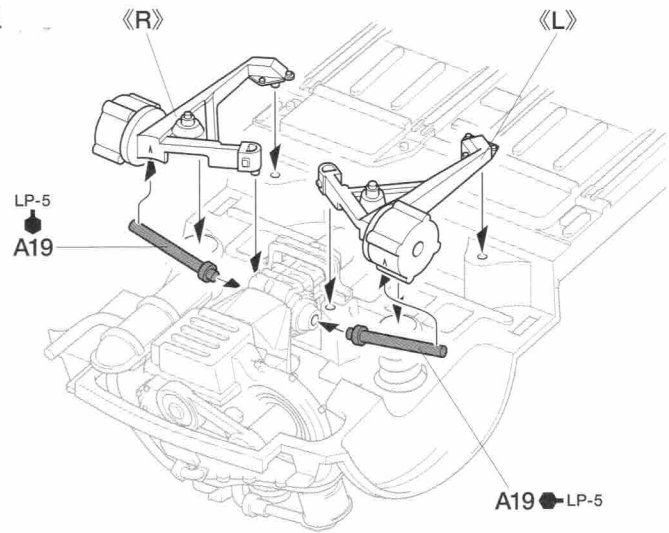
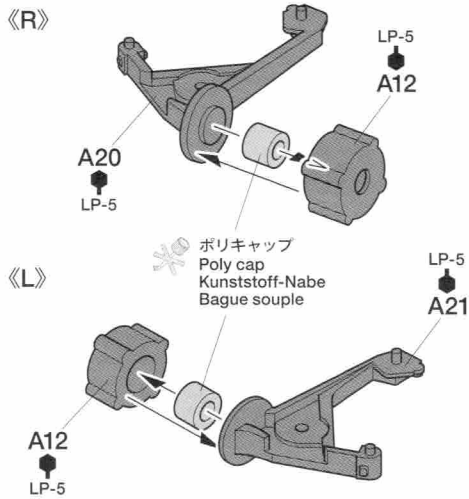

6 フロントサスペンションの組み立て
Front suspension
Vorderradaufhängung
Suspension avant

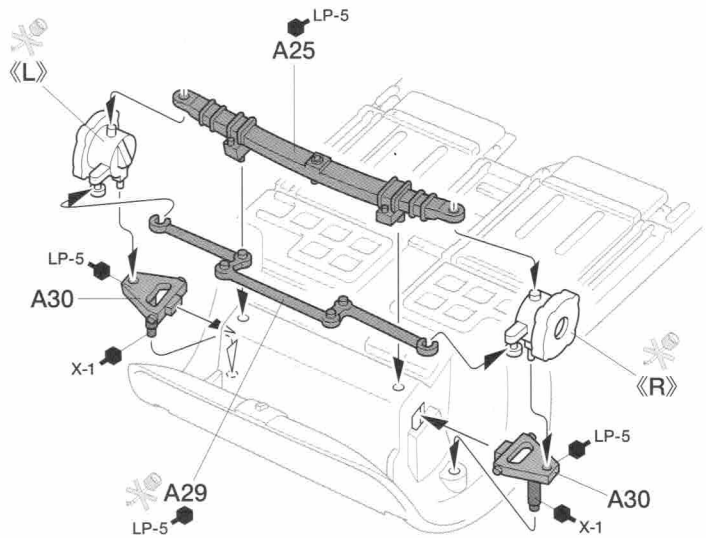
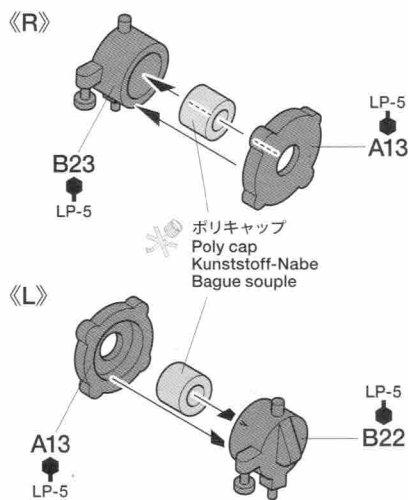

7

ホイールの取り付け
Attaching wheels
Einbau der Räder
Fixation des roues

★メッキ部品は接着面のメッキをはがします。
★Remove plating from areas to be cemented.
★An den Klebestellen muß die Chromschicht abgeschabt werden.
★Enlever le revêtement chromé des parties à encoller.

★4個作ります。
★Make 4.
★4 Satz anfertigen.
★Faire 4 jeux.

タイヤ
Tire
Reifen
Pneu

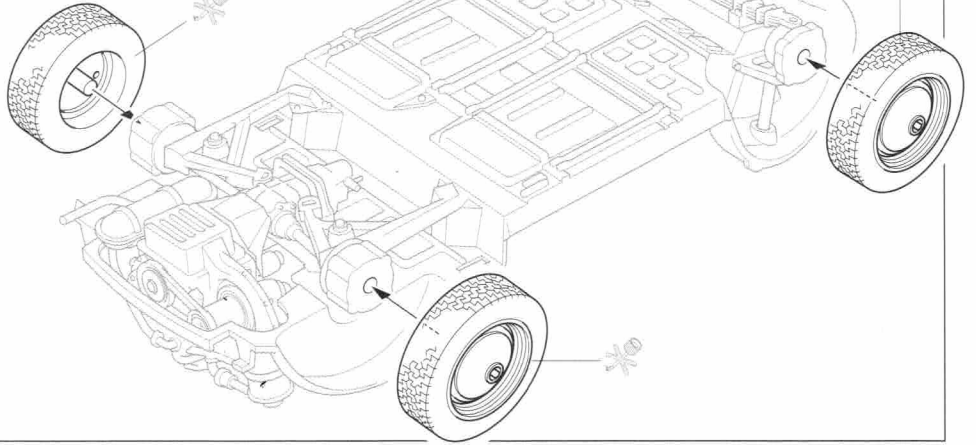
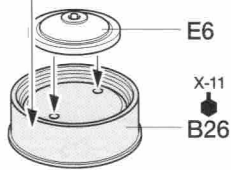
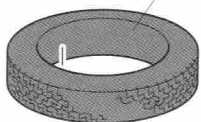

8

《シート》
Seats
Sitze
Sièges

《B3, B4》

《ダッシュボード》
Dashboard
Armaturenbrett
Tableau de bord

指示の番号のスライドマークを貼ります。
Number of decal to apply.
Numer des Abziehbildes,
das anzubringen ist.
Numéro de la décalcomanie à utiliser.

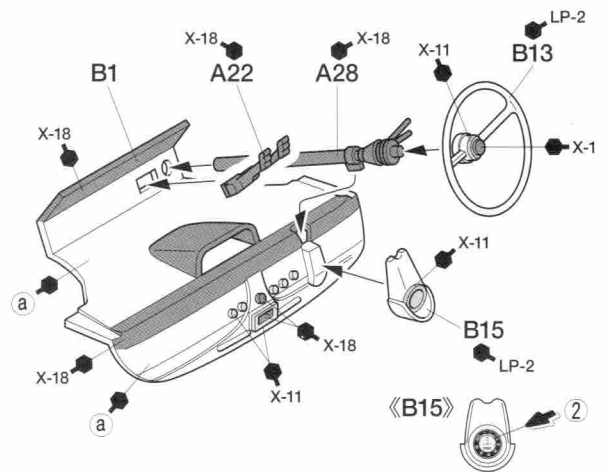
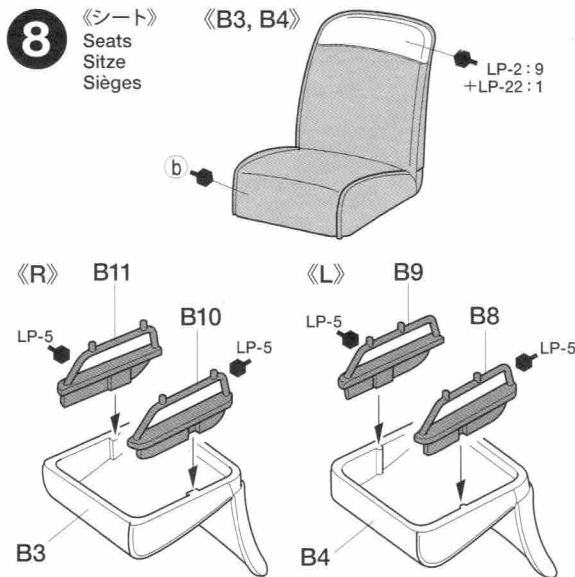

9

シートの取り付け
Attaching seats
Sitz-Einbau
Fixation des sièges

注意!
CAUTION

★指示の番号①、②、③の順で取り付けます。
★Attach parts in numbered order ①, ②, ③.
★Die Teile in der nummerierten Reihenfolge ①, ②, ③ anbringen.
★Fixer les pièces dans l'ordre des numéros ①, ②, ③.

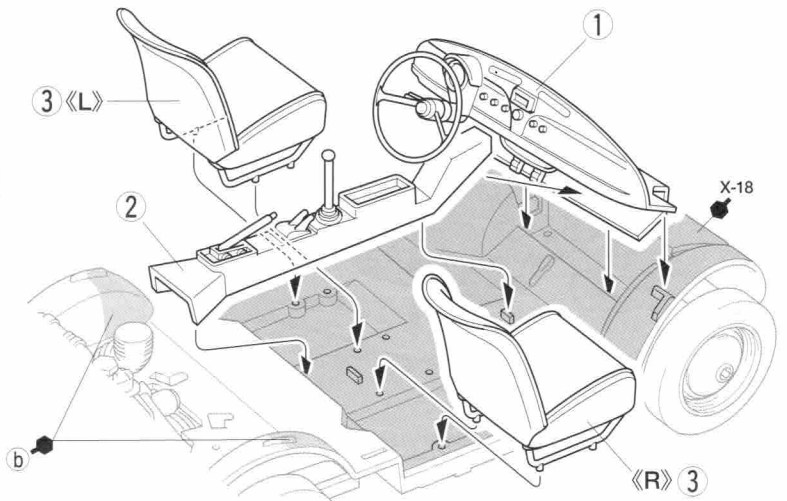
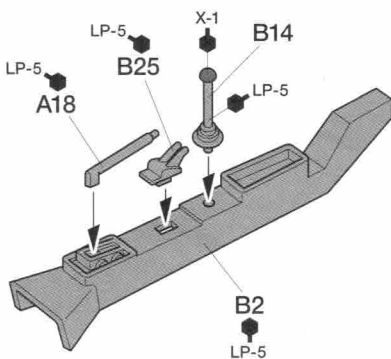

10

ドア内側の取り付け
Attaching interior door panels
Einbau der inneren Türverkleidung
Fixation des panneaux intérieurs de portières

注意!
CAUTION

★指示の番号①、②、③の順で取り付けます。
★Attach parts in numbered order ①, ②, ③.
★Die Teile in der nummerierten Reihenfolge ①, ②, ③ anbringen.
★Fixer les pièces dans l'ordre des numéros ①, ②, ③.

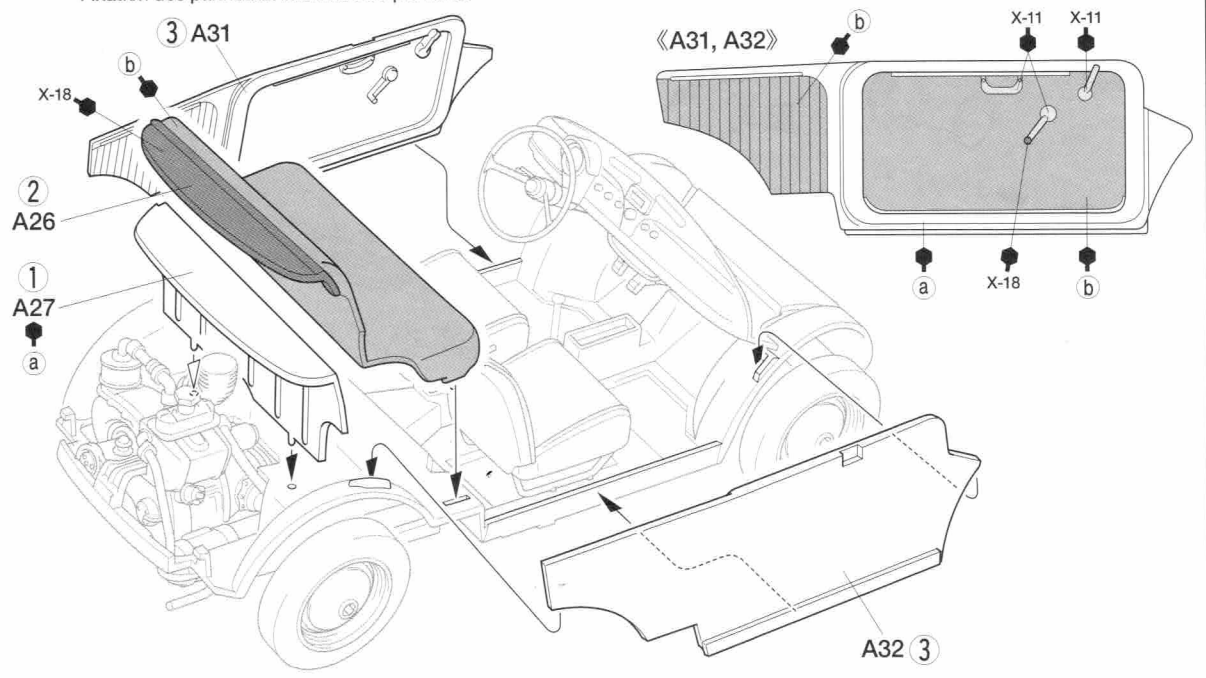

11

サイドウインドウの取り付け
Attaching side windows
Seitenscheiben-Einbau
Fixation des vitres latérales

指示の部分を切り取ります。
Cut off.
Wegschneiden.
Découper.

このマークの接着には多用接着剤(クリアー)を使います。
Attach using Tamiya Multipurpose Cement (Clear).
Mit Tamiya Mehrzweckkleber (Klar) anbringen.
Fixer avec la Tamiya Multipurpose Cement (Clear).

★A~Hはマスクシールの番号です。
★A~H denote masking stickers.
★A~H gibt die Nummer des Aufklebers an.
★A~H indique les masques adhésifs.

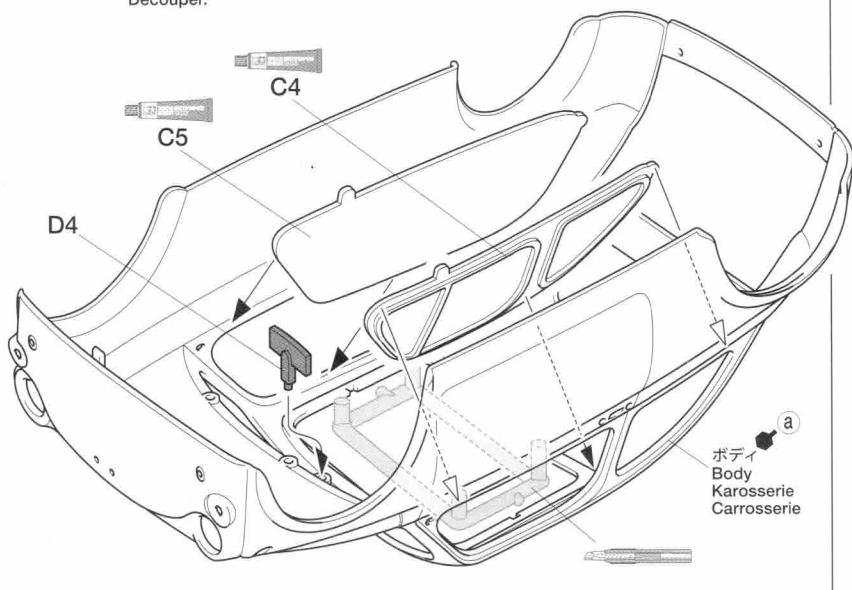
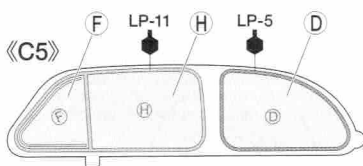
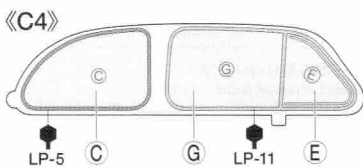

注意!
NOTICE

●スライドマーク⑤~⑭はオプションのボディ用マークです。9ページやお手持ちの資料を参考に自由に貼ってください。組み立て中に貼るマークがありますのでご注意ください。
●Decals ⑤ to ⑭ are for optional body decorations; apply as desired referring to page 9 and other available sources. Note that some decals are applied during assembly.

●Die Schiebilder ⑤-⑭ sind für optionale Ausschmückung, je nach Wahl mit Beachtung der Seite 9 und nach anderen Quellen anbringen. Beachten Sie, dass einige Aufkleber bereits während des Baues angebracht werden.
●Les decals ⑤ à ⑭ sont des décorations de carrosserie optionnelles; les utiliser comme souhaité en se référant page 9 et à d'autres sources disponibles. Noter que certains decals s'appliquent durant l'assemblage.

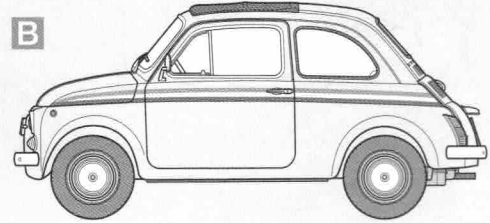
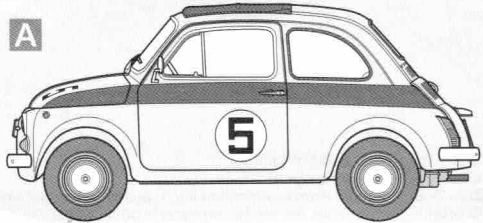

12 フロントウィンドウの取り付け
Attaching windshield
Anbringung der Windschutzscheibe
Fixation du pare-brise

- ★2個作ります。
- ★Make 2.
- ★2 Satz anfertigen.
- ★Faire 2 jeux.

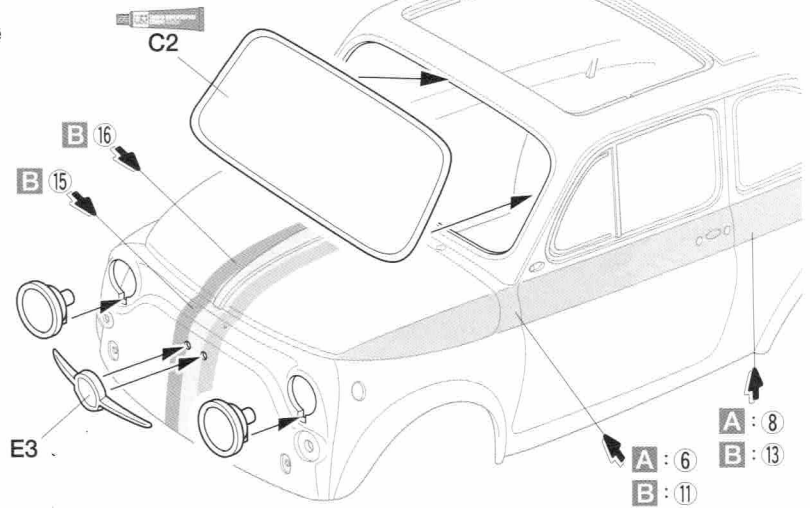
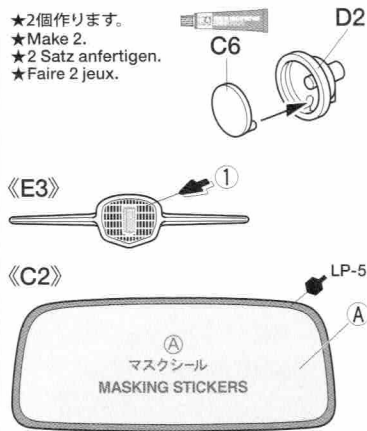

13 リヤウインドウの取り付け
Attaching rear windshield
Einbau der Heckscheibe
Fixation de la vitre arrière

- ★セロハンテープで仮止めします。
- ★Temporarily hold with cellophane tape.
- ★Mit Tesa vorläufig festhalten.
- ★Maintenir en place provisoirement avec du ruban adhésif.

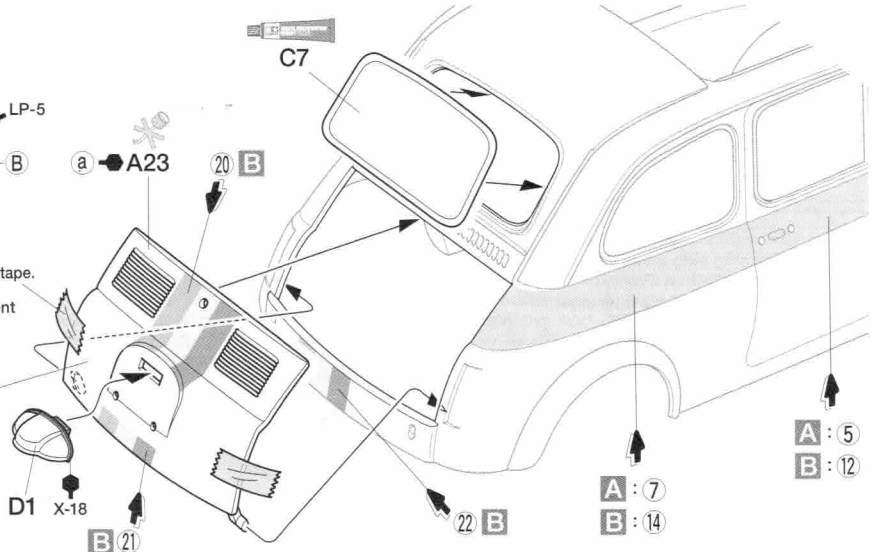
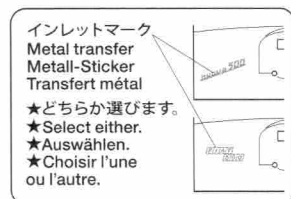

14 ボディの取り付け
Attaching body
Aufsetzen der Karosserie
Fixation de la carrosserie

- ★後ろから取り付けます。
- ★Insert chassis from rear first.
- ★Das Chassis zuerst von rückwärts einschieben.
- ★Insérer le châssis par l'arrière en premier.

- ★図のように取り付けます。
- ★Attach as shown.
- ★Gemäß Abbildung einbauen.
- ★Fixer comme indiqué.

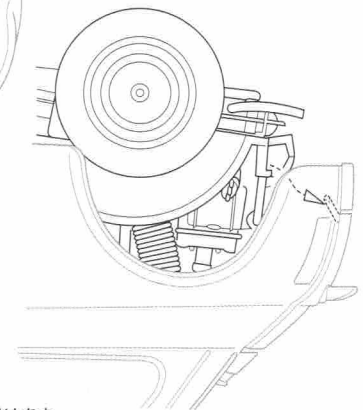
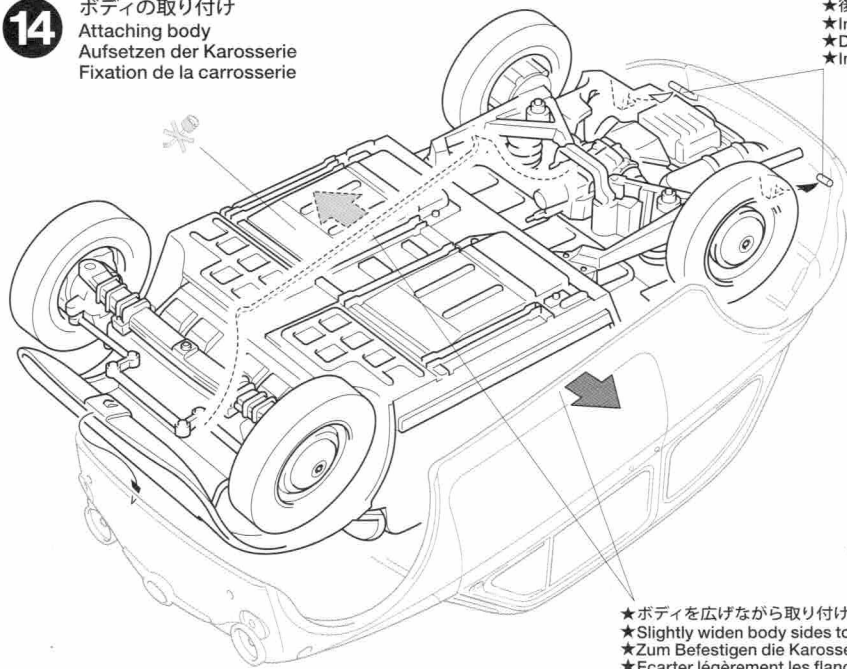

- ★ボディを広げながら取り付けます。
- ★Slightly widen body sides to attach.
- ★Zum Befestigen die Karosserieseiten leicht auseinander ziehen.
- ★Ecarter légèrement les flancs de carrosserie pour la fixer.

15

リヤボディパーツの取り付け
 Attaching rear body parts
 Anbau der hinteren Karosserieteile
 Fixation de pièces de carrosserie arrière

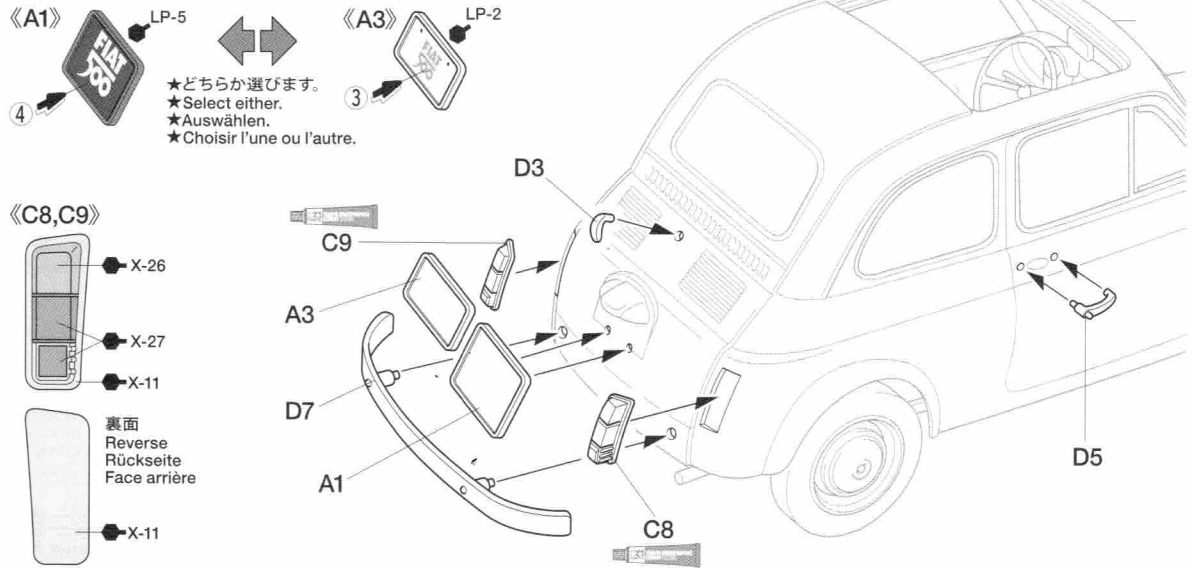

16

フロントボディパーツの取り付け
 Attaching front body parts
 Anbau der vorderen Karosserieteile
 Fixation de pièces de carrosserie avant

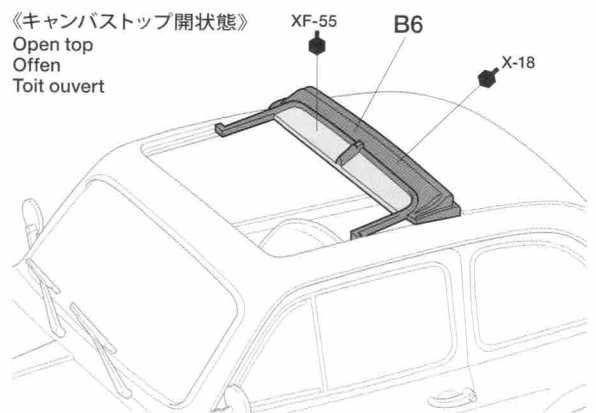
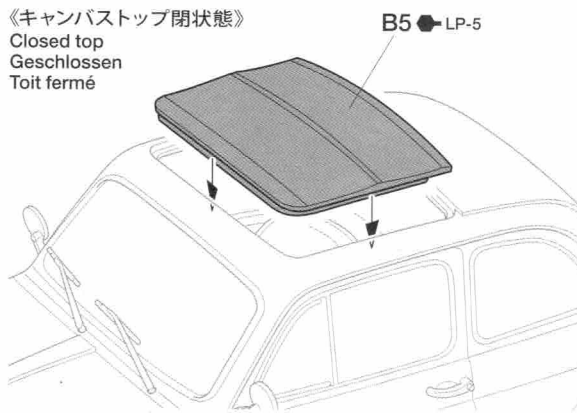
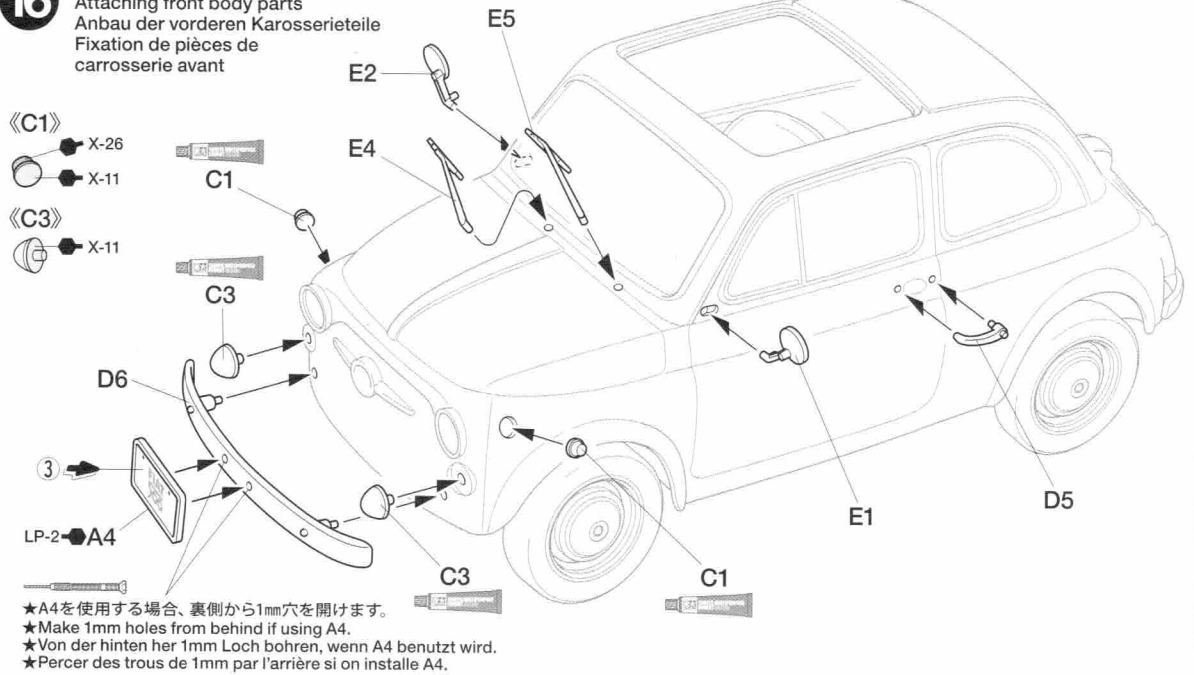

OPTIONAL MARKINGS

A

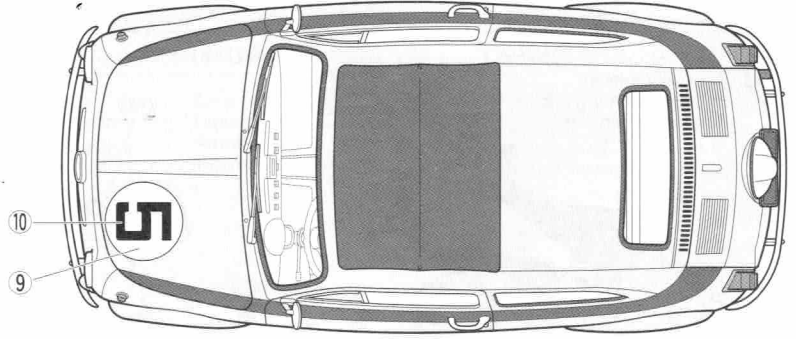
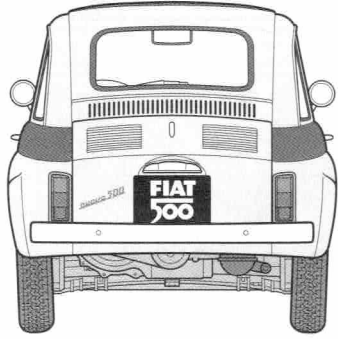
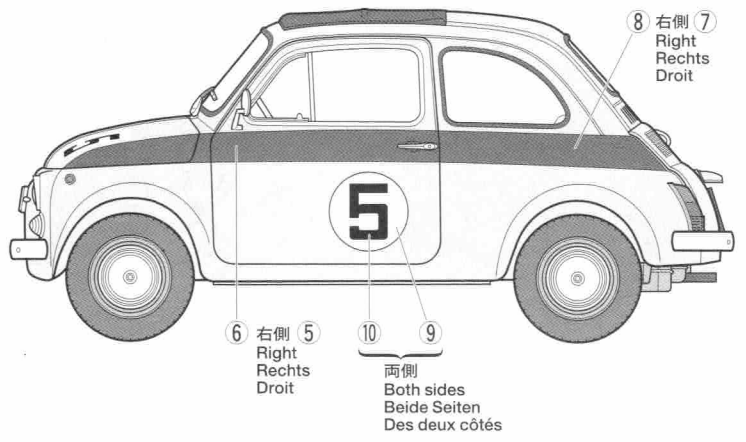
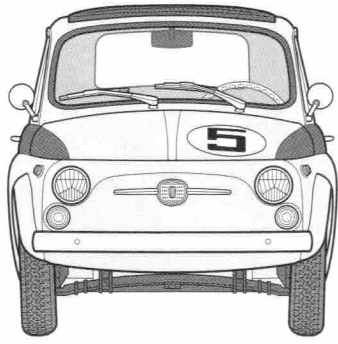

B

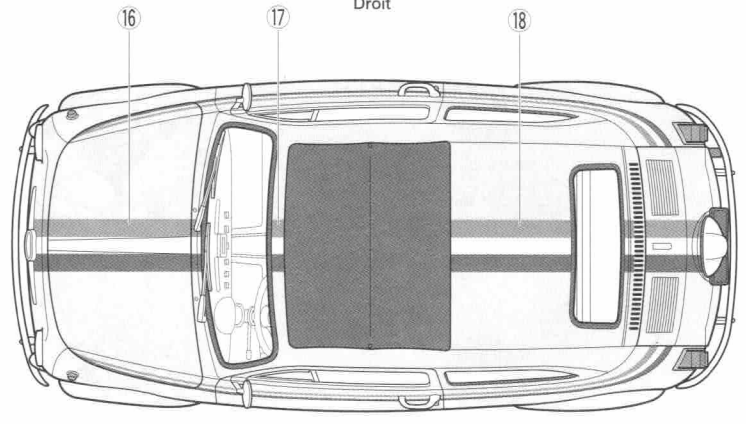
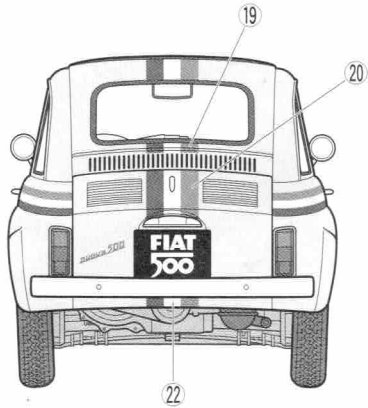
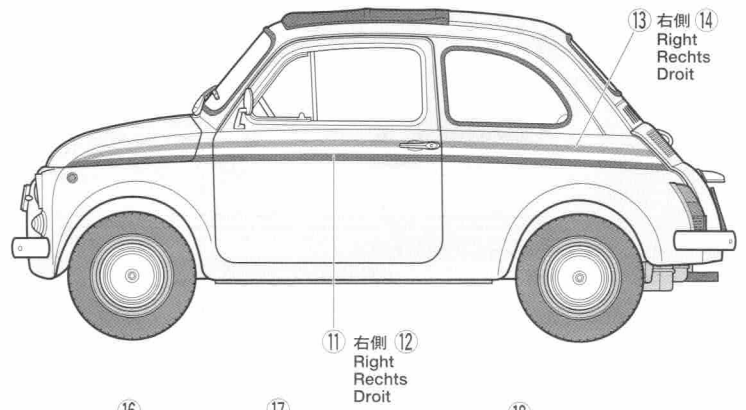
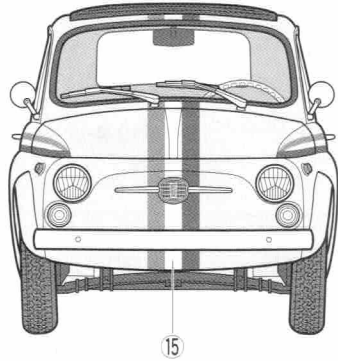

FIAT 500F

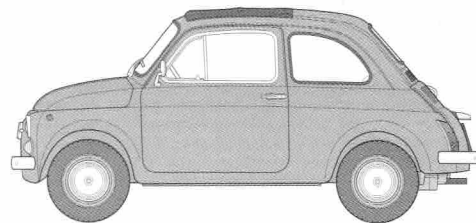

PAINTING

《フィアット500Fの塗装について》

必要最小限のサイズの実用トランスポーターとして1957年に生まれながら、軽快な運動性能から高い人気を集めたフィアット500。発売当時のカタログ上の代表的なボディカラーとしてはグレイ、アイボリー、ブルーなどがあり、また、内装色としてはレッド、ベージュ、グレイなどがありました。それぞれのカラーはP2の表を参考にしてください。さらに、キットにはサイドやルーフ用のオプションステッカーも用意しました。お手持ちの資料などを参考に、またオーナーになったつもりで仕上げを楽しんでください。

Painting the Fiat 500F

Designed as a people's car, after its

introduction in 1957 the Fiat 500 became just that, earning great acclaim. Among the most popular body colors available upon its release were gray, ivory and blue, and interior options such as red, beige and gray were available. See page 2 when depicting those colors. This kit also includes decals to recreate optional side and roof markings. Apply according to available reference sources, or use your own creativity.

Bemalung des Fiat 500F

Entwickelt als Auto für das Volk, wurde der Fiat 500 im Jahre 1957 genau das und verdiente sich großen Beifall. Bei den beliebtesten Farben, die bei der Einführung verfügbar waren, waren Grau, Elfenbein und Blau und die Innenraumfarben Rot, Beige und Grau. Beachten Sie Seite 2 bei der Farbwahl. Dieser Bausatz enthält

Schiebebilder für optionale Markierung der Seiten und des Daches. Aufbringen nach verfügbaren Quellen oder eigene Kreativität nutzen.

Décoration de la Fiat 500F

Conçue comme voiture populaire, la Fiat 500 a rencontré un grand succès et l'est devenue effectivement dès sa sortie en 1957. Les teintes de carrosserie les plus courantes étaient le gris, l'ivoire et le bleu, et des intérieurs rouge, beige ou gris étaient disponibles. Voir page 2 pour reproduire ces teintes. Le kit inclut des decals pour représenter des marquages latéraux et de toit optionnels. Les apposer en se référant à des sources d'information ou avec créativité.

APPLYING DECALS

《スライドマークの貼り方》

- ① 貼りたいマークをハサミで切り抜きます。
- ② マークをぬるま湯に10秒ほどひたしてからタオル等の布の上に置きます。
- ③ 台紙のはしを手で持ち、貼るところにマークをスライドさせてモデルに移してください。
- ④ 指に少し水をつけてマークをぬらしながら、正しい位置にずらしします。
- ⑤ やわらかな布でマークの内側の気泡を押し出しながら、押しつけるようにして水分をとります。

DECAL APPLICATION

- ① Cut off decal from sheet.
- ② Dip the decal in tepid water for about 10 sec. and place on a clean cloth.
- ③ Hold the backing sheet edge and slide decal onto the model.
- ④ Move decal into position by wetting decal with finger.

- ⑤ Press decal down gently with a soft cloth until excess water and air bubbles are gone.

ANBRINGUNG DES ABZIEHBILDES

- ① Abziehbild vom Blatt ausschneiden.
- ② Das Abziehbild ungefähr 10 Sek. in lauwarmes Wasser tauchen, dann auf sauberen Stoff legen.
- ③ Die Kante der Unterlage halten und das Abziehbild auf das Modell schieben.
- ④ Das Abziehbild an die richtige Stelle schieben und dabei mit dem Finger das Abziehbild naßmachen.
- ⑤ Das Abziehbild leicht mit einem weichen Tuch andrücken, bis überschüssiges

Wasser und Luftblasen entfernt sind.

APPLICATION DES DECALCOMANIE

- ① Découpez la décalcomanie de sa feuille.
- ② Plongez la décalcomanie dans de l'eau tiède pendant 10 secondes environ et poser sur un linge propre.
- ③ Retenez la feuille de protection par le côté et glissez la décalcomanie sur le modèle réduit.
- ④ Placez la décalcomanie à l'endroit voulu en la mouillant avec un de vos doigts.
- ⑤ Pressez doucement la décalcomanie avec un tissu doux jusqu'à ce que l'eau en excès et les bulles aient disparu.



部品請求について

For use in Japan only!

★ 部品をなくしたり、こわした方は、このステッカーが貼られたカスタマーサービス取次店でご注文いただけます。また、当社カスタマーサービスに直接ご注文する場合は、右記の方法でご注文することができます。詳しくは当社カスタマーサービスまでお問い合わせください。



《お支払い方法》

タミヤカード(クレジットカード)、代金引換(代引き)の2通りがあります。どちらの方法もタミヤホームページ内、カスタマーサービスのページにご注文フォームがありますので、そちらからご注文できます。また、電話でもお受けいたします。代金引換の場合は、パーツ代金に加えて代引き手数料をご負担いただけます。

《カスタマーサービスアドレス》

www.tamiya.com/japan/customer/

「タミヤ カスタマーサービス」で検索!!

《住所》 〒422-8610 静岡市駿河区恩田原3-7
株式会社タミヤ カスタマーサービス係

《お問い合わせ電話番号》

静岡 **054-283-0003**

東京 **03-3899-3765** (静岡へ自動転送)

※電話番号をお確かめの上、おかけ間違いのないようお願いいたします。

送料、タミヤカード入会、代引き手数料についてはホームページをご確認ください。

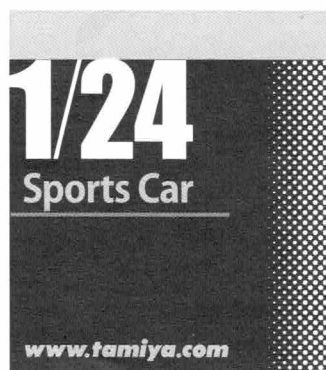

フィアット500F

ITEM 24169

★ 本体価格(税抜き)は2023年10月現在のものです。諸事情により変更となる場合があります。★ご購入に際しては、本体価格に消費税を加えてください。(小数点以下を切り捨て)

部品名	本体価格	部品コード
ボディ	580円 +税	19332173
Aパーツ	680円 +税	19002573
Bパーツ	600円 +税	19007539
Cパーツ	440円 +税	19002589
D、Eパーツ	500円 +税	19002575
タイヤ袋詰(ポリキャップ含む)	480円 +税	19402275
ポリキャップ(x4)	120円 +税	19442023
マーク	380円 +税	11402669
インレットマーク	280円 +税	11422162
マスクシール	280円 +税	11422421
説明図	320円 +税	11057730

AFTER MARKET SERVICE CARD

When purchasing replacement parts, please take or send this form to your local Tamiya dealer so that the parts required can be correctly identified. Please note that specifications, availability and price are subject to change without notice.

Parts code	ITEM 24169
19332173	Body
19002573	A Parts
19007539	B Parts
19002589	C Parts
19002575	D, E Parts
19402275	Tire Bag (Poly Caps included)
19442023	Poly Cap (x4)
11402669	Decals
11422162	Metal Transfers
11422421	Masking Stickers
11057730	Instructions